

VERGOLDERRAHMEN



SPAGL

Rahmenkunst seit 1901



Beste Qualität
aus Bayern.

SPAGL

Rahmenkunst seit 1901

117 JAHRE Weltweite Kompetenz

SPAGL ist einer der führenden europäischen Hersteller von Bilderahmenleisten und Bilderrahmen.

Das Unternehmen hat seinen Stammsitz in Bayern in der Nähe von Passau und produziert dort seit über 100 Jahren.

Vom Einkauf der Rohstoffe, wie z.B. des Schnittholzes, über die Oberflächenveredelung bis hin zur kompletten Einrahmung mit Passepartout und Spezialglas führen wir alle Verarbeitungsschritte im eigenen Haus durch.

Unsere Produkte liefern wir an Geschäftspartner und Kunden in über 35 Länder.



Studiorahmen sind die exklusiven Vergolderrahmen aus der Rahmenmanufaktur SPAGL

Studiorahmen werden einzeln und nach individuellen Maßen des Kunden zugeschnitten und gefertigt. Mehrmaliger Kreideauftrag durch unsere Fachleute überdeckt die Gehrung und schafft damit das untrügliche Zeichen eines handvergoldeten Rahmens: die geschlossene und überarbeitete Ecke. Unsere Vergolder benutzen noch heute die gleichen Handwerkszeuge und Materialien wie in der Vergangenheit und die Rahmenvorbilder sind häufig Modelle aus früheren Stilepochen.

SPAGL Studiorahmen können in jeder Größe hergestellt werden.

Sie sind stets Einzelstücke und bleiben durch das nummerierte Zertifikat ein unverkennbares Sammlerstück. Die detaillierte Arbeit an einem SPAGL Studiorahmen können Sie auf unserer Homepage www.spagl.de auf dem SPAGL Youtube Videokanal verfolgen.

Wir wünschen Ihnen viel Freude mit einem Produkt aus der SPAGL Vergoldermanufaktur.



ALBERTINA

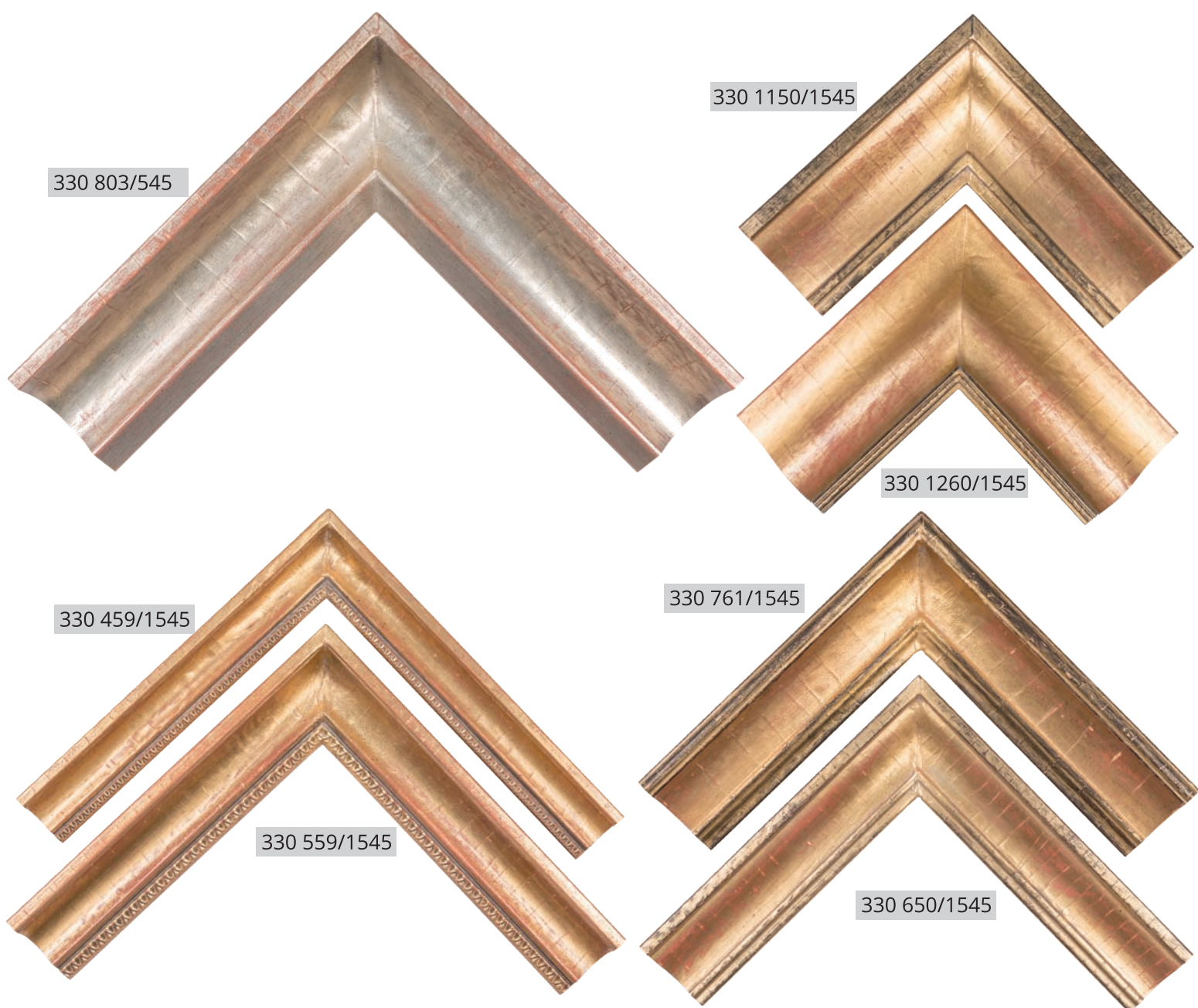

- 330 459/1545 gold metallisiert
golden hand-metallized
- 330 559/1545 gold metallisiert
golden hand-metallized
- 330 650/1545 gold metallisiert
golden hand-metallized
- 330 761/1545 gold metallisiert
golden hand-metallized
- 330 803/1545 gold metallisiert
golden hand-metallized
- 330 1150/1545 gold metallisiert
golden hand-metallized
- 330 1260/1545 gold metallisiert
golden hand-metallized

Alle Ausführungen auch in 545
silber metallisiert erhältlich -
siehe auch 330 803/545 wie abgebildet.

Preiskategorie wie Ausführungen 1545.

Beratungswinkel in 30 x 30 cm -
Ausführungen wie abgebildet.

ALBERTINA

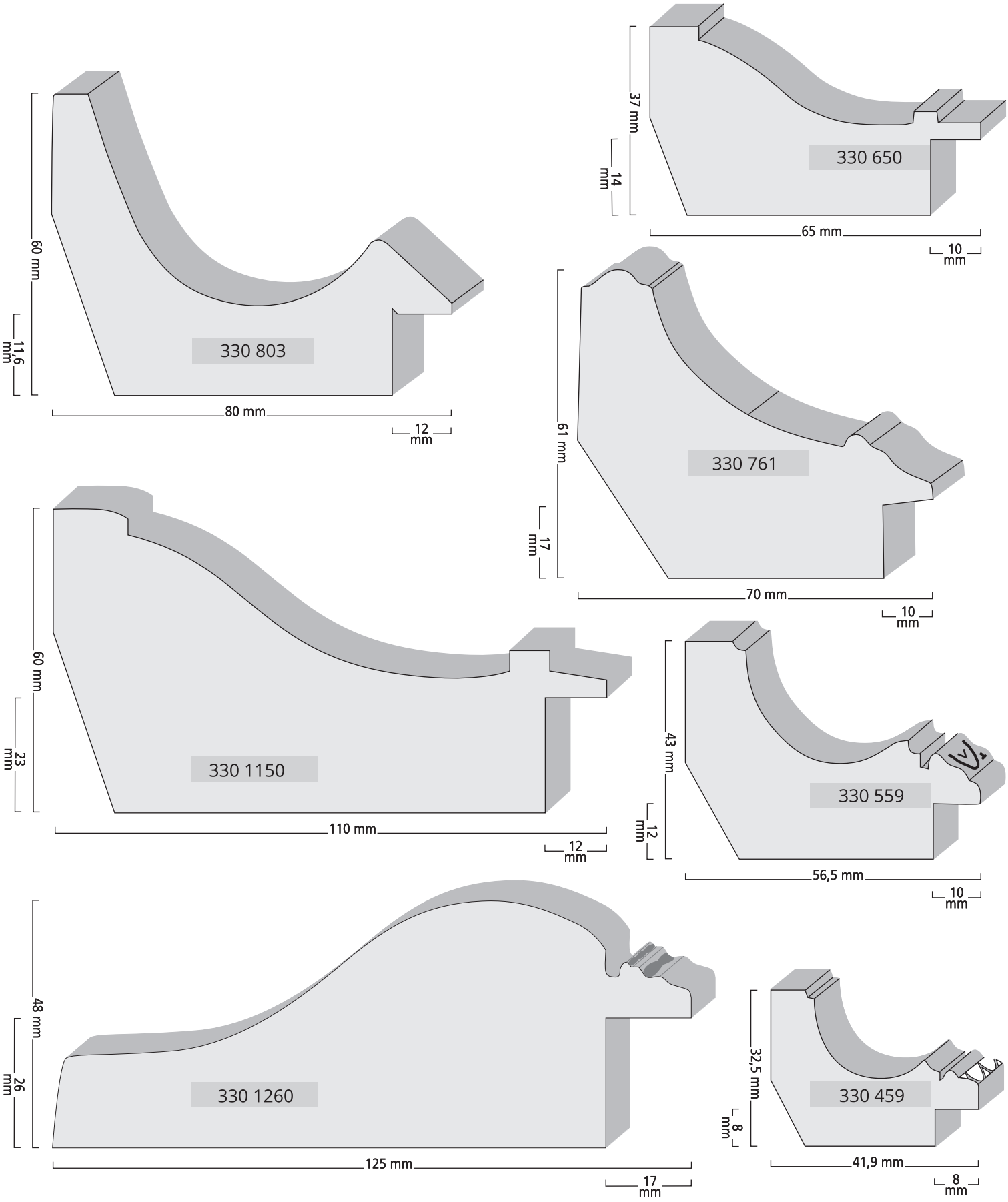

ALT-BERLIN

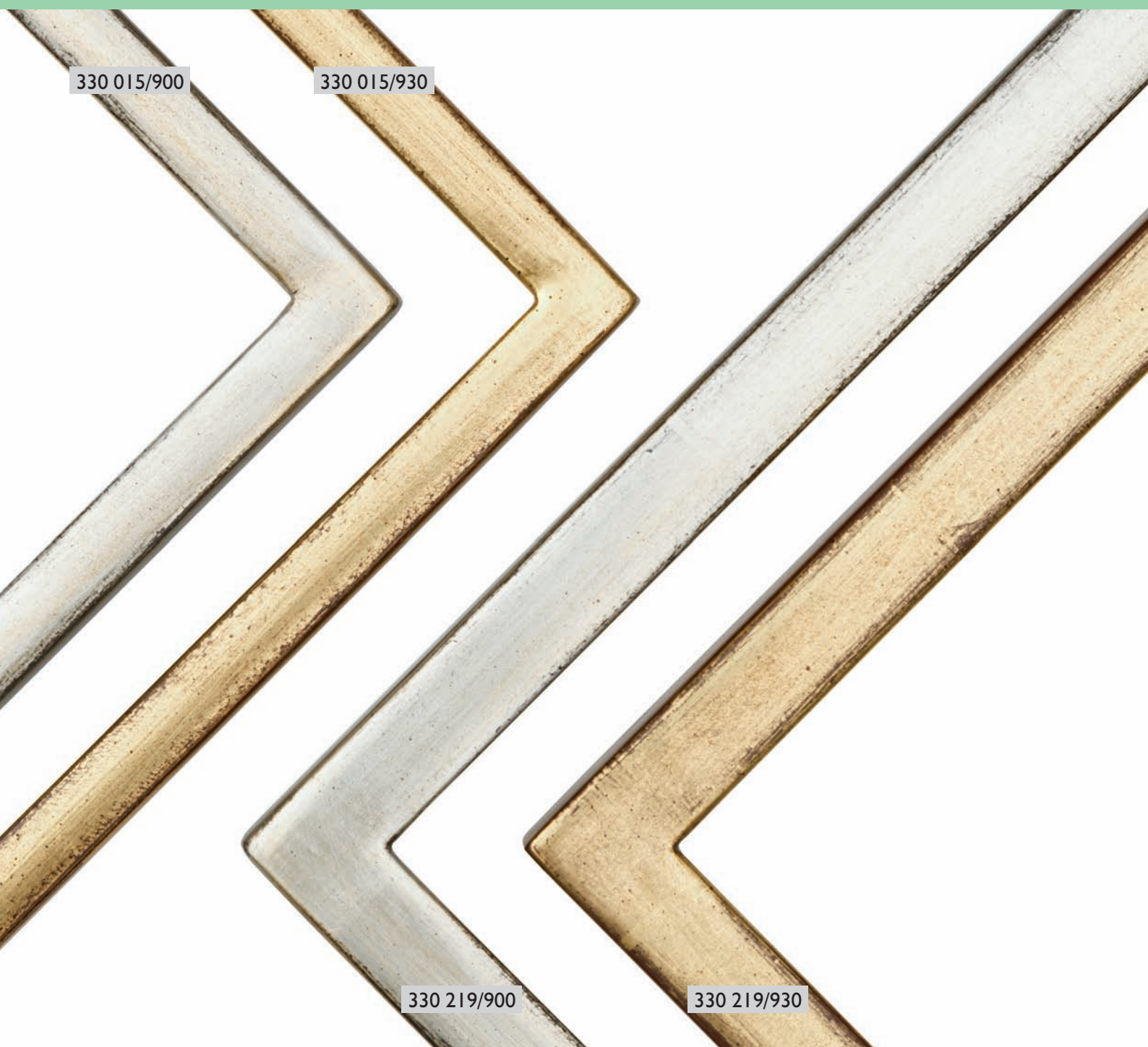

330 015

330 0219

330 015/900

Echtsilber, kantige Ecken
Real silver with squared elaborated corners

330 015/930

Echtgold, kantige Ecken
Real gold with squared elaborated corners

330 219/900

Echtsilber, kantige Ecken
Real silver with squared elaborated corners

330 219/930

Echtgold, kantige Ecken
Real gold with squared elaborated corners

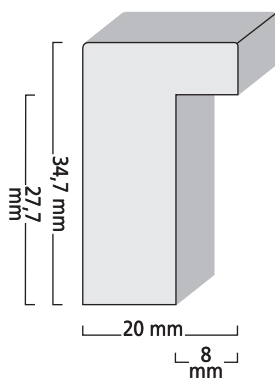
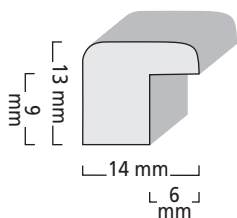

ALT-BERLIN

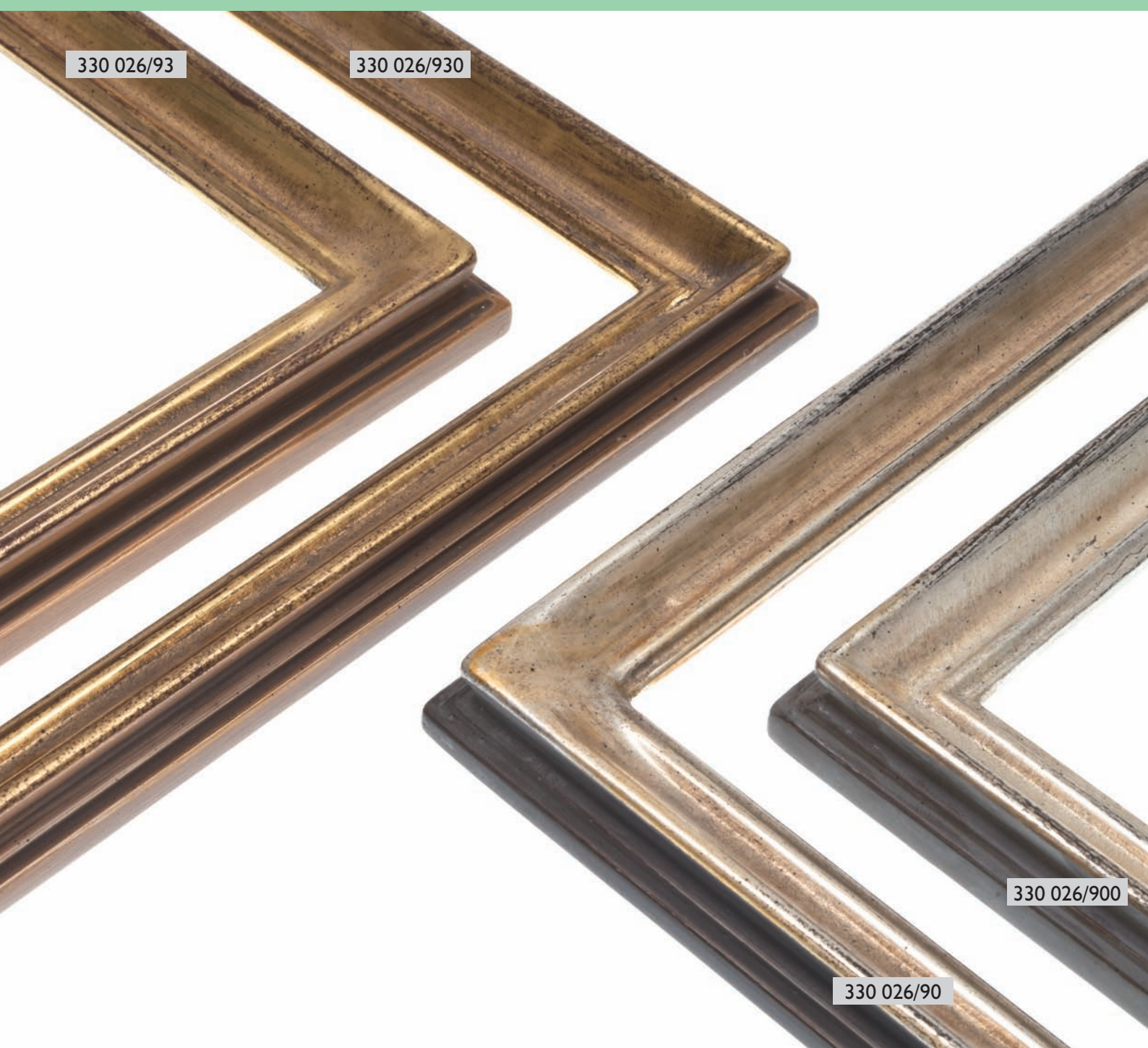

330 026

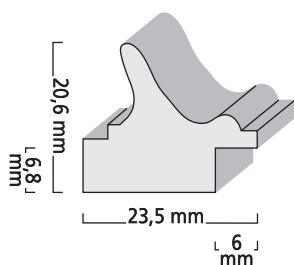

- 330 026/90 Echtsilber, runde Ecken
Real silver with round elaborated corners
- 330 026/93 Echthgold, runde Ecken
Real gold with round elaborated corners
- 330 026/900 Echtsilber, kantige Ecken
Real silver with squared elaborated corners
- 330 026/930 Echthgold, kantige Ecken
Real gold with squared elaborated corners

ALT-BERLIN

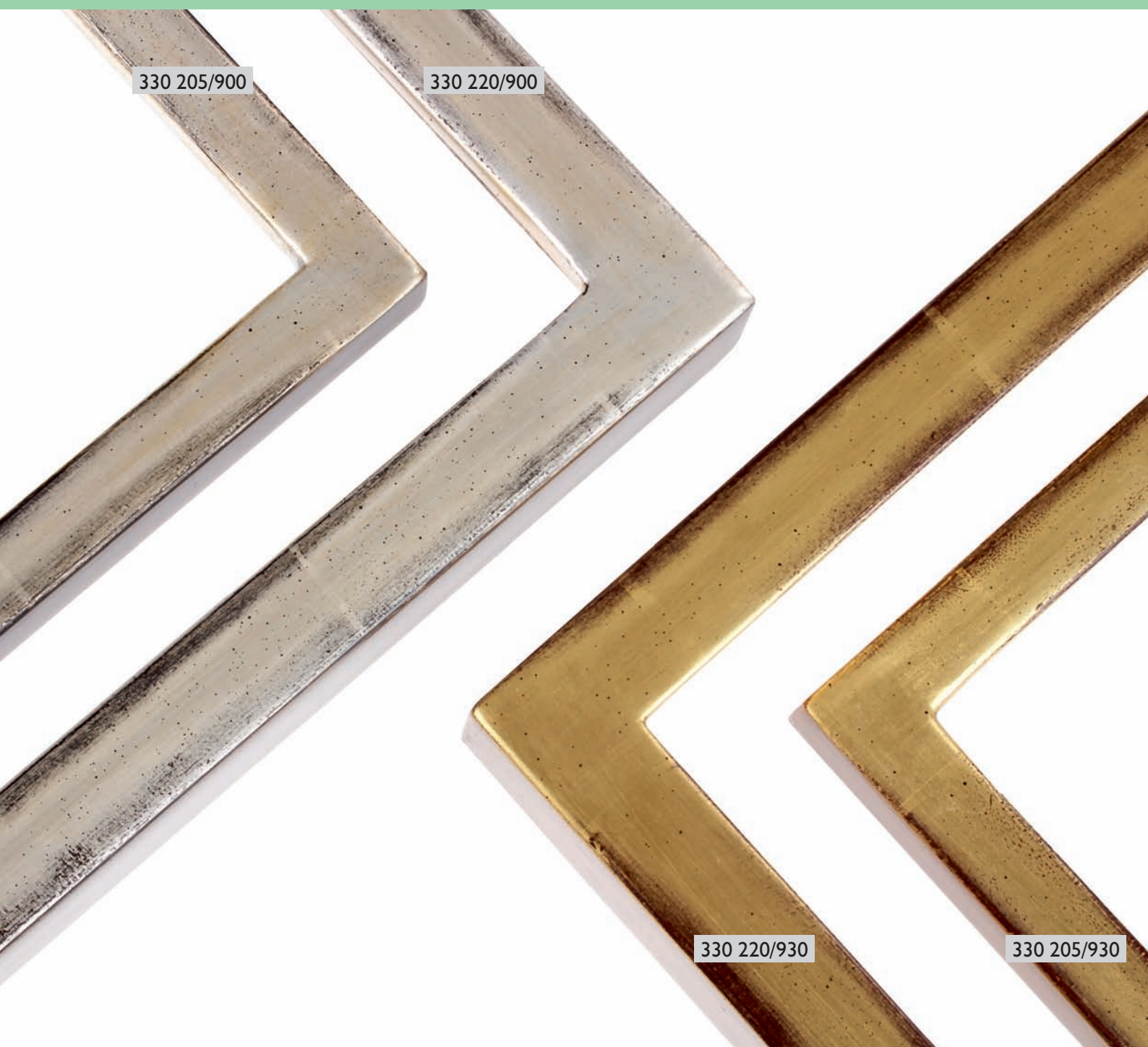

330 205

330 220

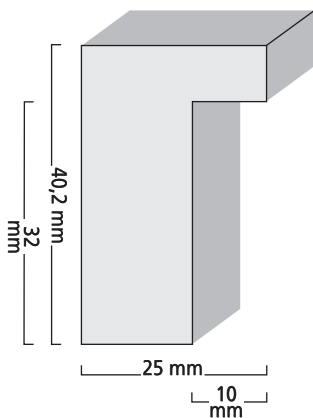
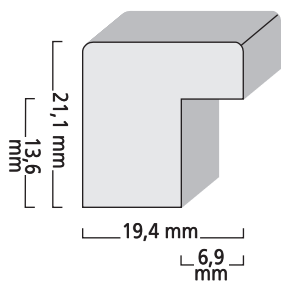

330 205/900 Echt Silber, kantige Ecken
Real silver with squared elaborated corners

330 205/930 Echt Gold, kantige Ecken
Real gold with squared elaborated corners

330 220/900 Echt Silber, kantige Ecken
Real silver with squared elaborated corners

330 220/930 Echt Gold, kantige Ecken
Real gold with squared elaborated corners

ALT-BERLIN

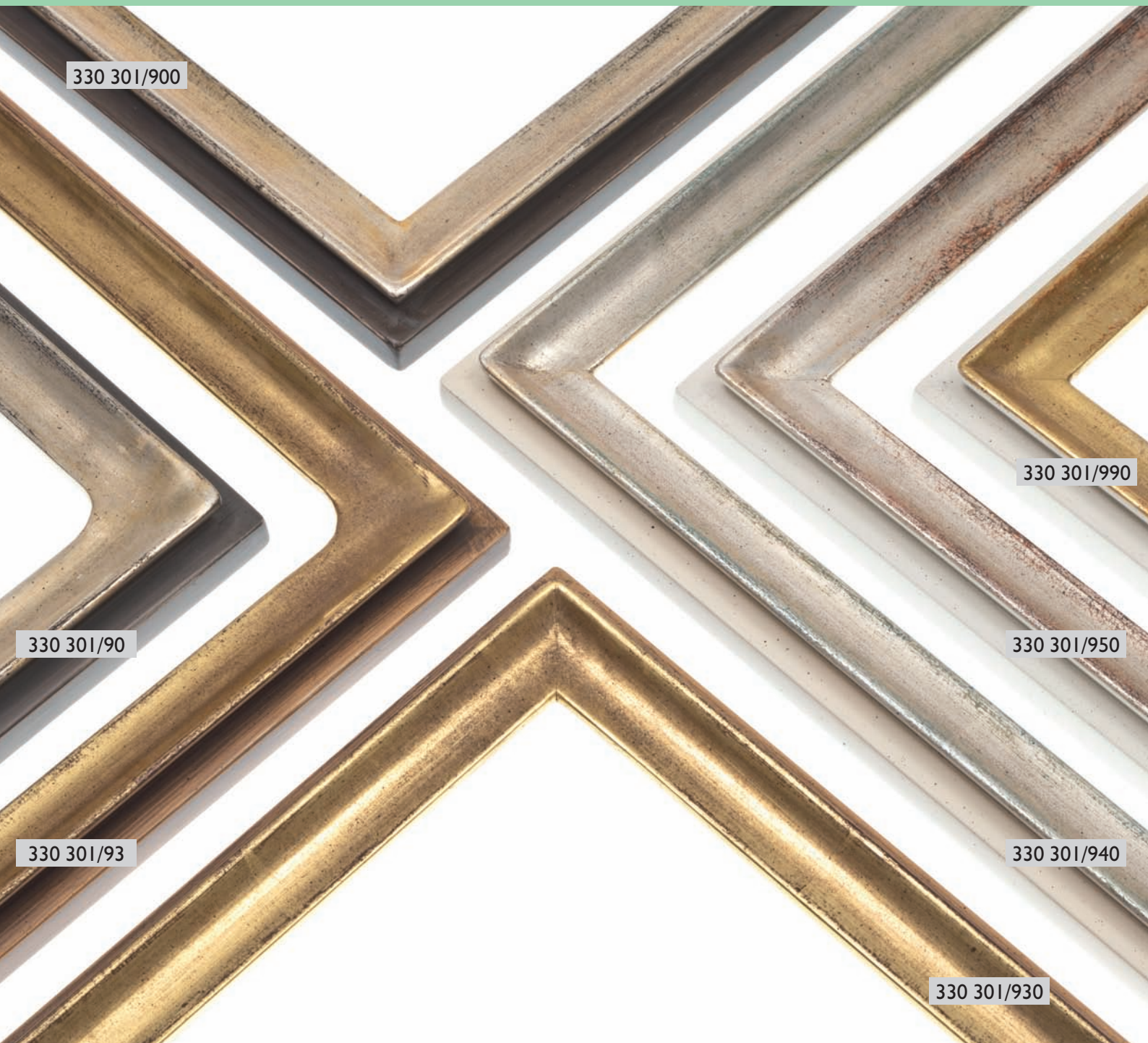

330 301

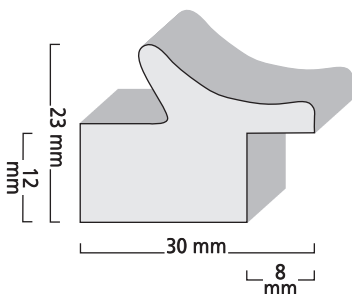

- 330 301/90 *Echtsilber, runde Ecken
Real silver with round elaborated corners*
- 330 301/93 *Echtgold, runde Ecken
Real gold with round elaborated corners*
- 330 301/900 *Echtsilber, kantige Ecken
Real silver with squared elaborated corners*
- 330 301/930 *Echtgold, kantige Ecken
Real gold with squared elaborated corners*
- 330 301/940 *Echtsilber, blaugrün unterlegt, Rücken weiß
Real silver blue green rubbed, back white*
- 330 301/950 *Echtsilber, rotbraun unterlegt, Rücken weiß
Real silver red rubbed, back white*
- 330 301/990 *Echtgold, rotbraun unterlegt, Rücken weiß
Real gold with squared elaborated corners, back white*



ALT-BERLIN

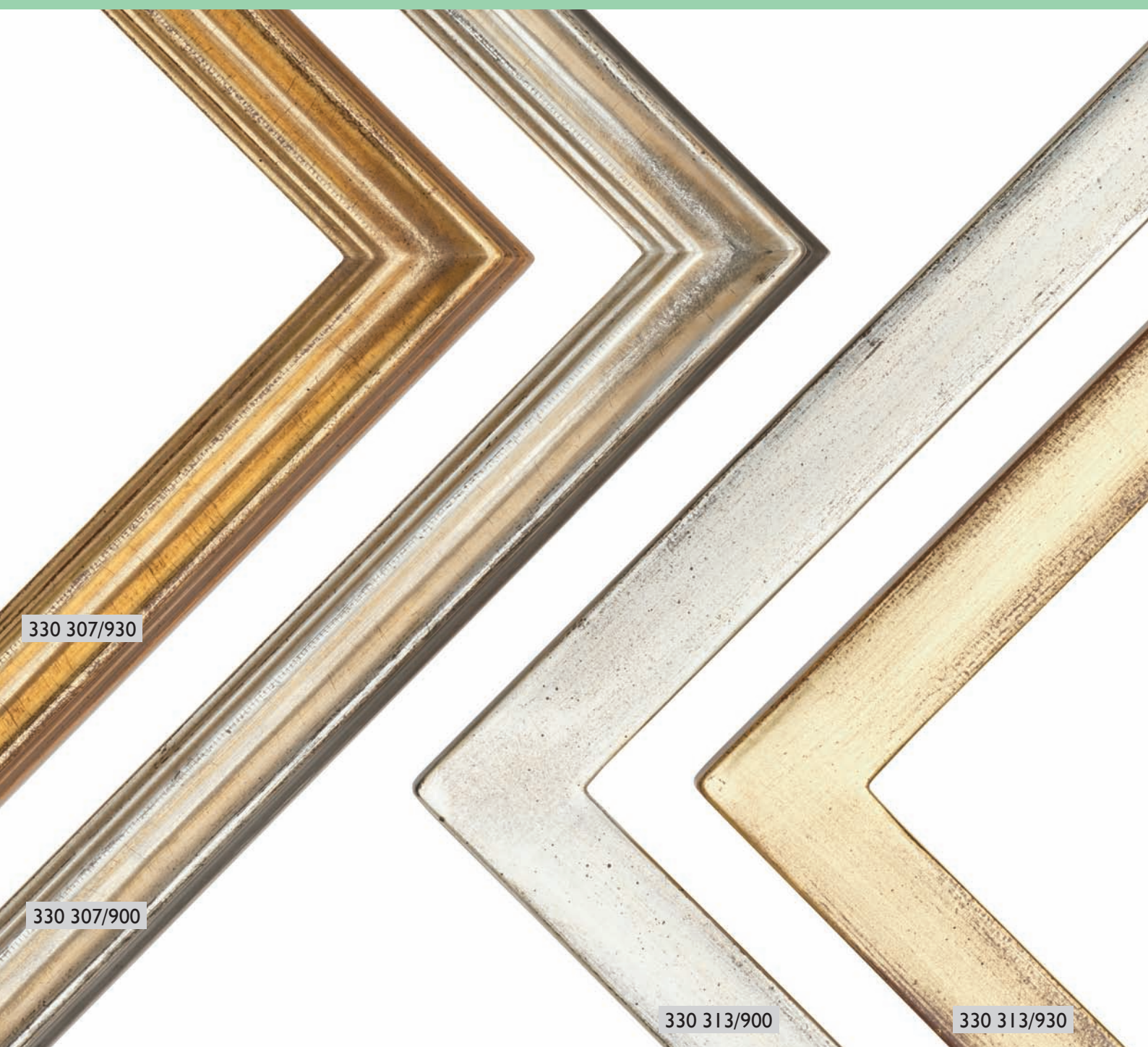

330 307/930

330 307/900

330 313/900

330 313/930

330 307

330 307/900 Echtsilber, kantige Ecken
Real silver with squared elaborated corners

330 307/930 Echtgold, kantige Ecken
Real gold with squared elaborated corners

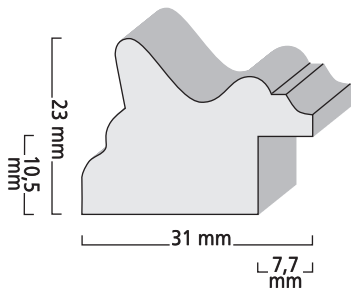

330 313

330 313/900 Echtsilber, kantige Ecken
Real silver with squared elaborated corners

330 313/930 Echtgold, kantige Ecken
Real gold with squared elaborated corners

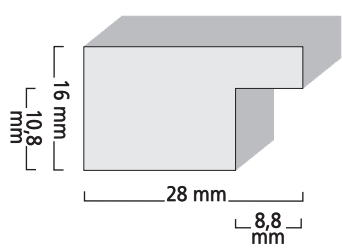

ALT-BERLIN



330 379

- 330 379/90 Echtsilber, runde Ecken
Real silver with round elaborated corners
- 330 379/91 Echtsilber, runde Ecken, gold lasiert
Real silver with round elaborated corners, golden lacquer
- 330 379/93 Echtgold, runde Ecken
Real gold with round elaborated corners
- 330 379/900 Echtsilber, kantige Ecken
Real silver with squared elaborated corners
- 330 379/910 Echtsilber, kantige Ecken, gold lasiert
Real silver with squared elaborated corners, golden lacquer
- 330 379/930 Echtgold, kantige Ecken
Real gold with squared elaborated corners

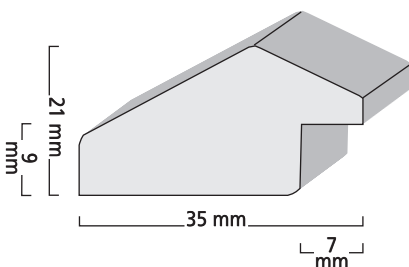

ALT-BERLIN

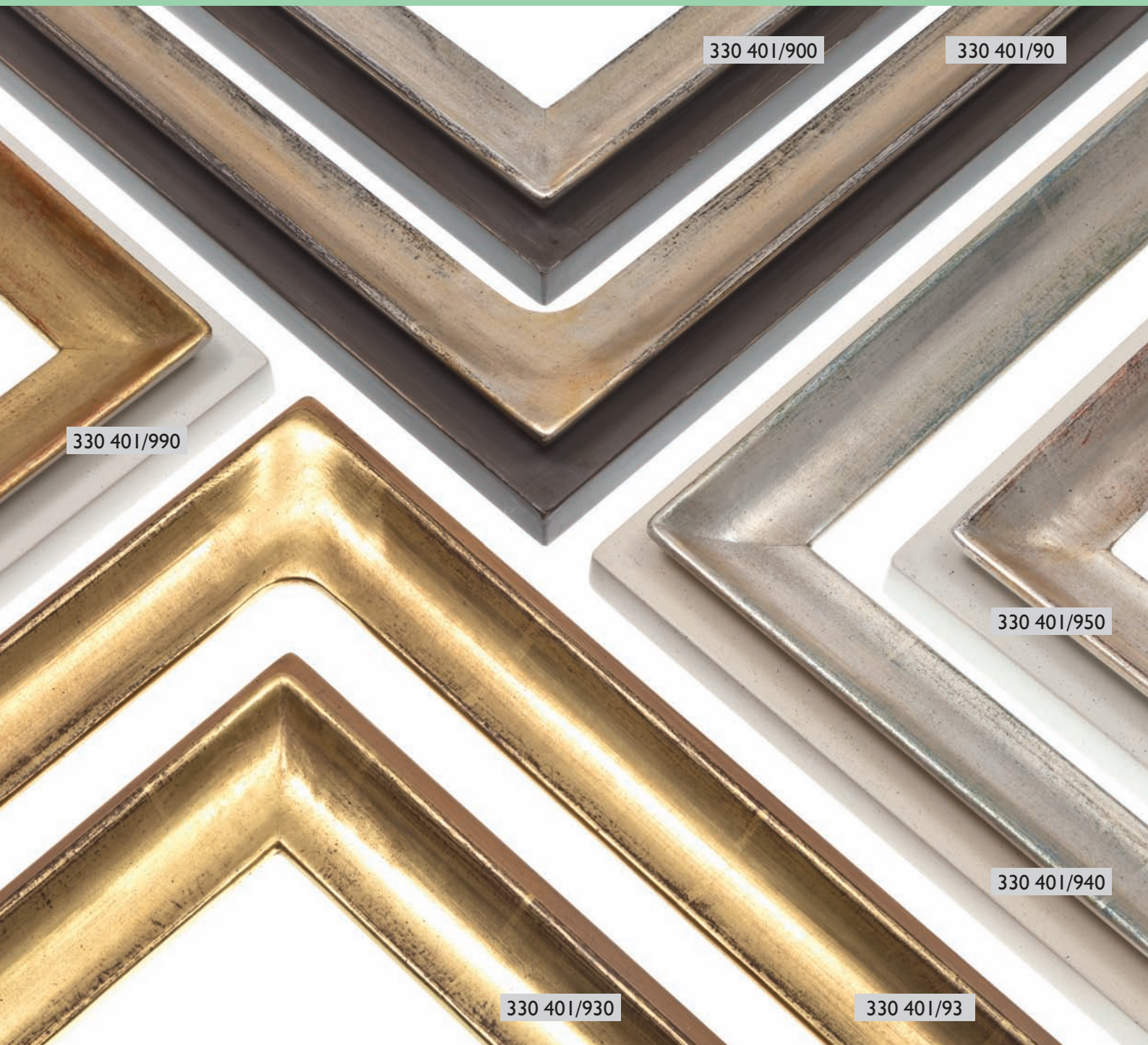

330 401

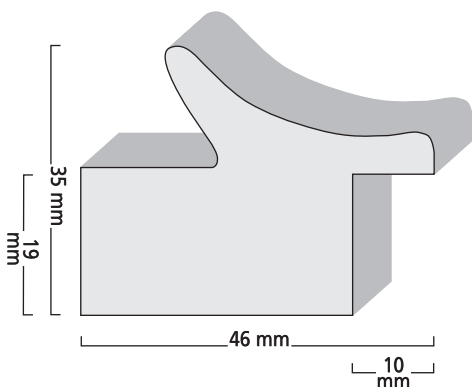

- 330 401/90 Echtsilber, runde Ecken
Real silver with round elaborated corners
- 330 401/93 Echtgold, runde Ecken
Real gold with round elaborated corners
- 330 401/900 Echtsilber, kantige Ecken
Real silver with squared elaborated corners
- 330 401/930 Echtgold, kantige Ecken
Real gold with squared elaborated corners
- 330 401/940 Echtsilber, blaugrün unterlegt, Rücken weiß
Real silver blue green rubbed, back white
- 330 401/950 Echtsilber, rotbraun unterlegt, Rücken weiß
Real silver red rubbed, back white
- 330 401/990 Echtgold, rotbraun unterlegt, Rücken weiß
Real gold with squared elaborated corners, back white



330 419

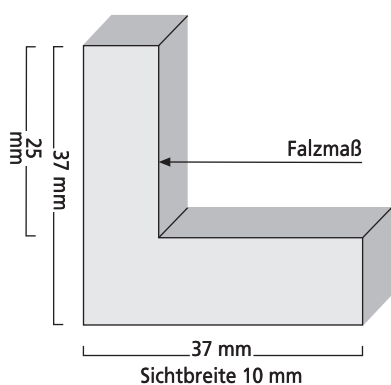

330 618

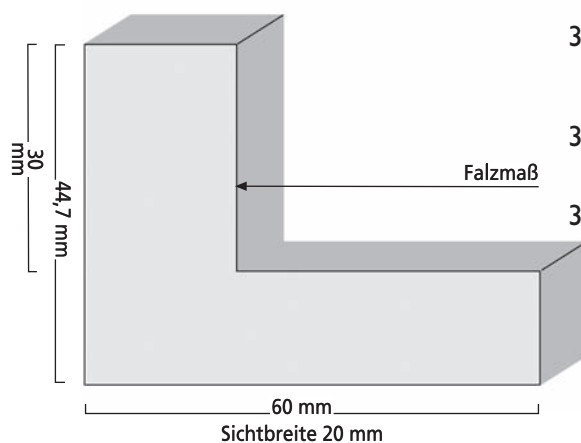

- 330 419/900 Echtsilber, kantige Ecken
Real silver, straight corners
- 330 419/930 Echtgold, kantige Ecken
Real gold, straight corners
- 330 618/900 Echtsilber, kantige Ecken
Real silver, straight corners
- 330 618/930 Echtgold, kantige Ecken
Real gold, straight corners

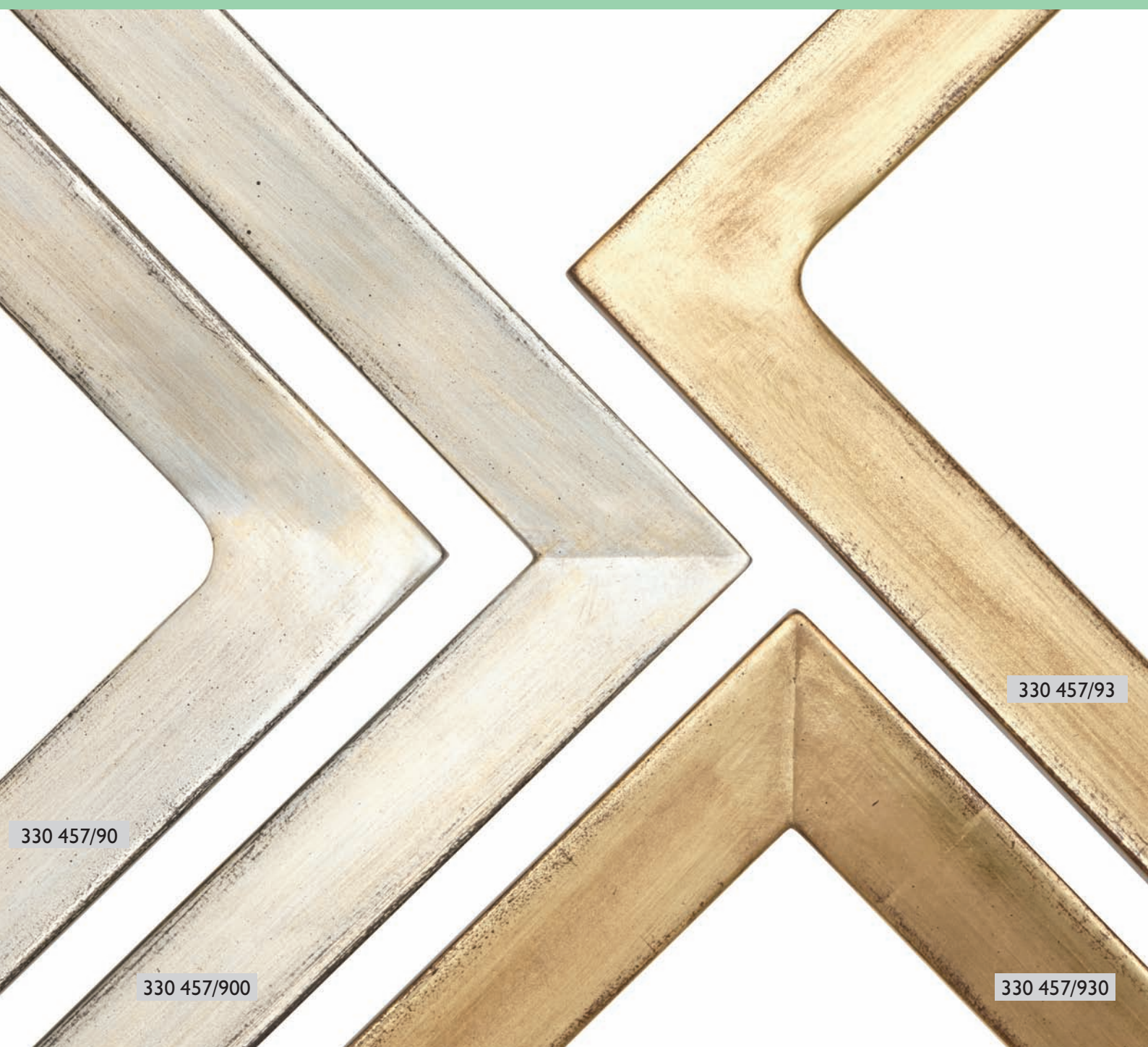

330 457/90

330 457/900

330 457/93

330 457/930

330 457

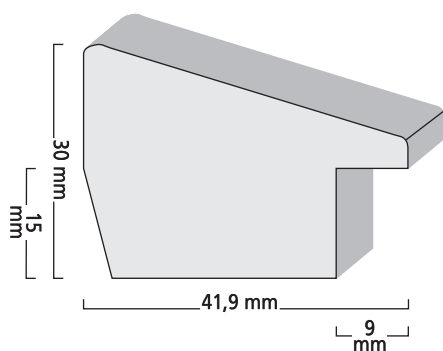

- 330 457/90 Echtsilber, runde Ecken
Real silver with round elaborated corners
- 330 457/93 Echtgold, runde Ecken
Real gold with round elaborated corners
- 330 457/900 Echtsilber, kantige Ecken
Real silver with squared elaborated corners
- 330 457/930 Echtgold, kantige Ecken
Real gold with squared elaborated corners



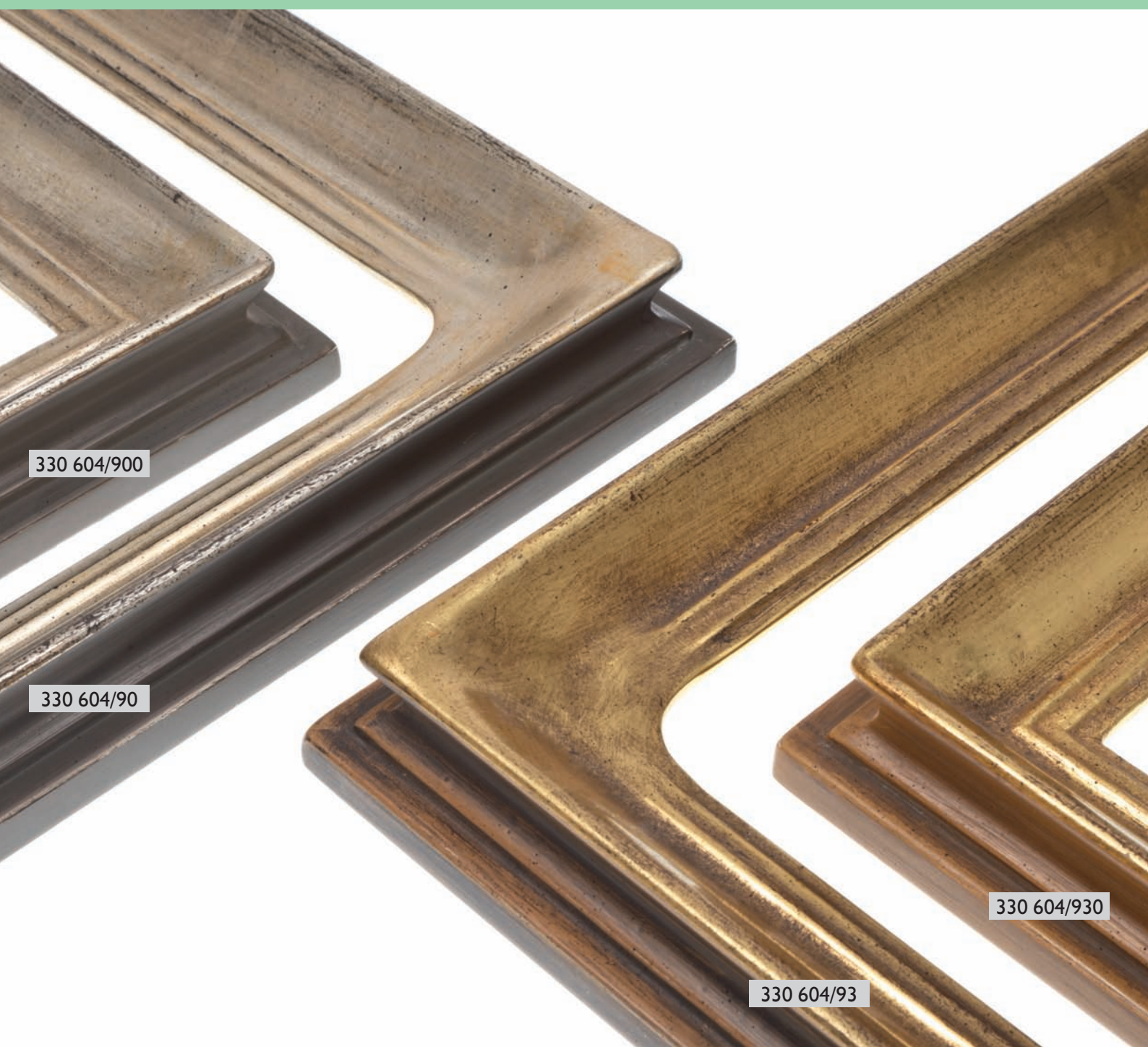

330 604/900

330 604/90

330 604/930

330 604/93

330 604

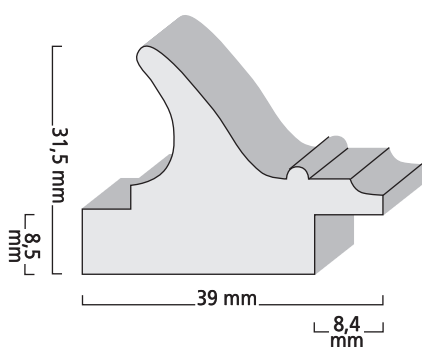

- 330 604/90 Echtsilber, runde Ecken
Real silver with round elaborated corners
- 330 604/93 Echtgold, runde Ecken
Real gold with round elaborated corners
- 330 604/900 Echtsilber, kantige Ecken
Real silver with squared elaborated corners
- 330 604/930 Echtgold, kantige Ecken
Real gold with squared elaborated corners

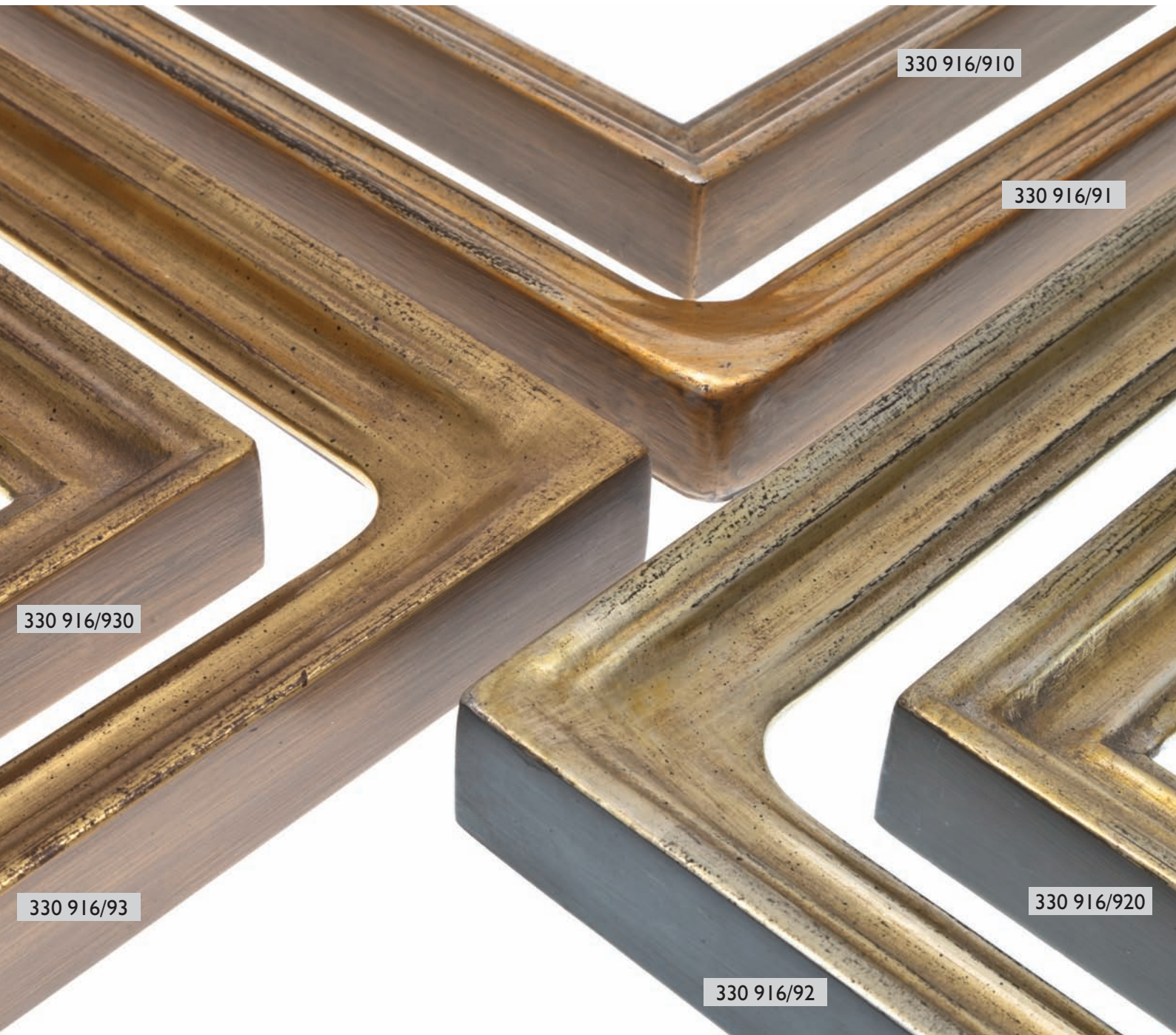

330 916

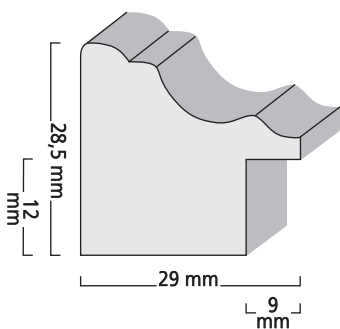

- 330 916/91 Echtsilber, runde Ecken, gold lasiert
Real silver with round elaborated corners, golden lacquer
- 330 916/92 Echtsilber, runde Ecken, grün lasiert
Real silver with round elaborated corners, green lacquer
- 330 916/93 Echtgold, runde Ecken
Real gold with round elaborated corners
- 330 916/910 Echtsilber, kantige Ecken, gold lasiert
Real silver with squared elaborated corners, golden lacquer
- 330 916/920 Echtsilber, kantige Ecken, grün lasiert
Real silver with squared elaborated corners, green lacquer
- 330 916/930 Echtgold, kantige Ecken
Real gold with squared elaborated corners

AMSTERDAM

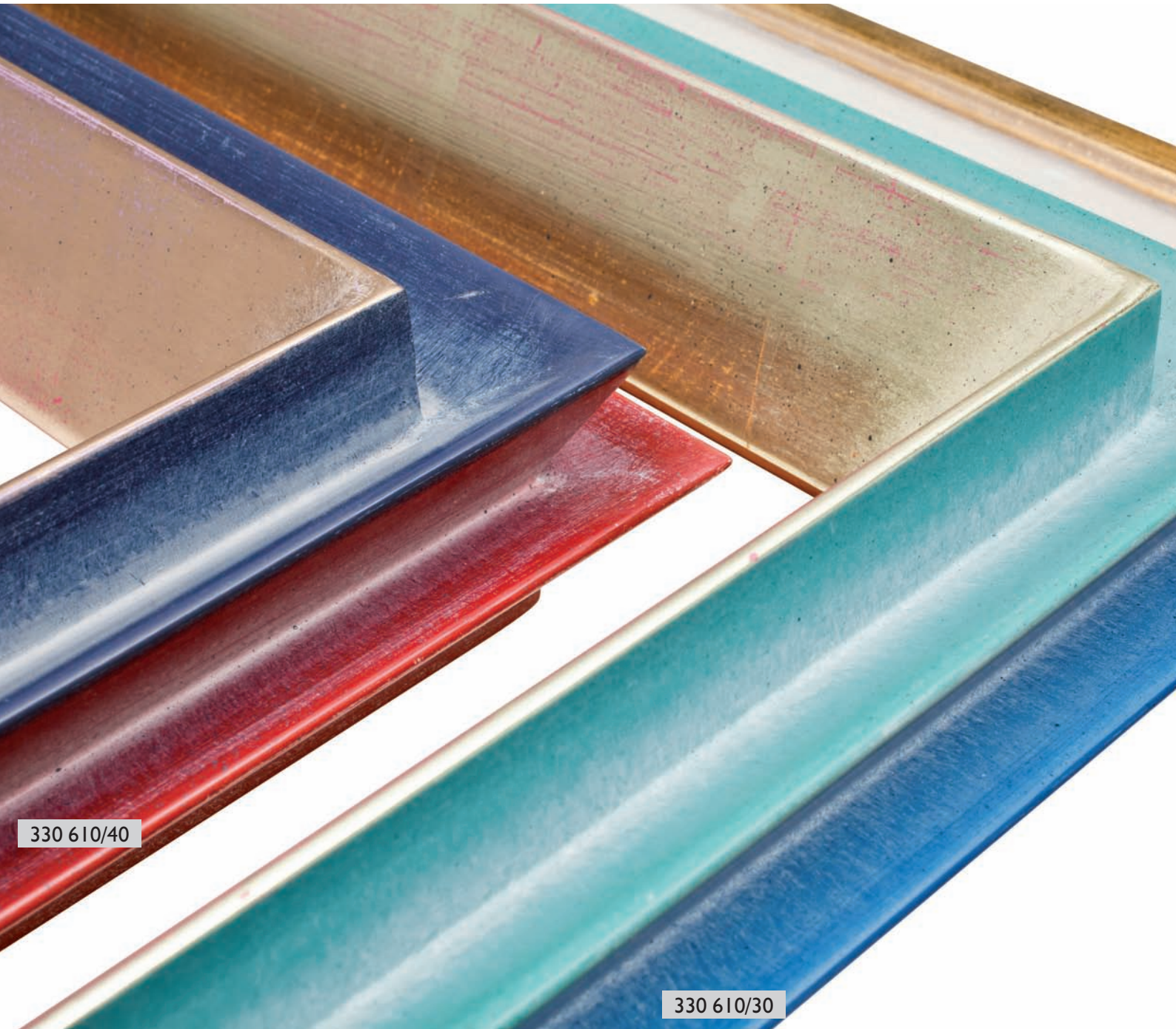

330 610/40

330 610/30

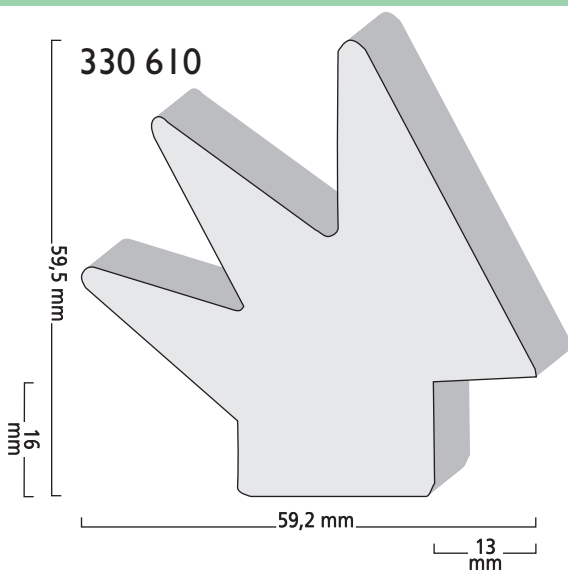

330 610/30

Echtgrüngold 15,3 Karat
Real green gold 15,3 carat

330 610/40

Echtplatin 23 Karat, hinten farbig
Real platinum 23 carat, back coloured

ANTES / BREMEN

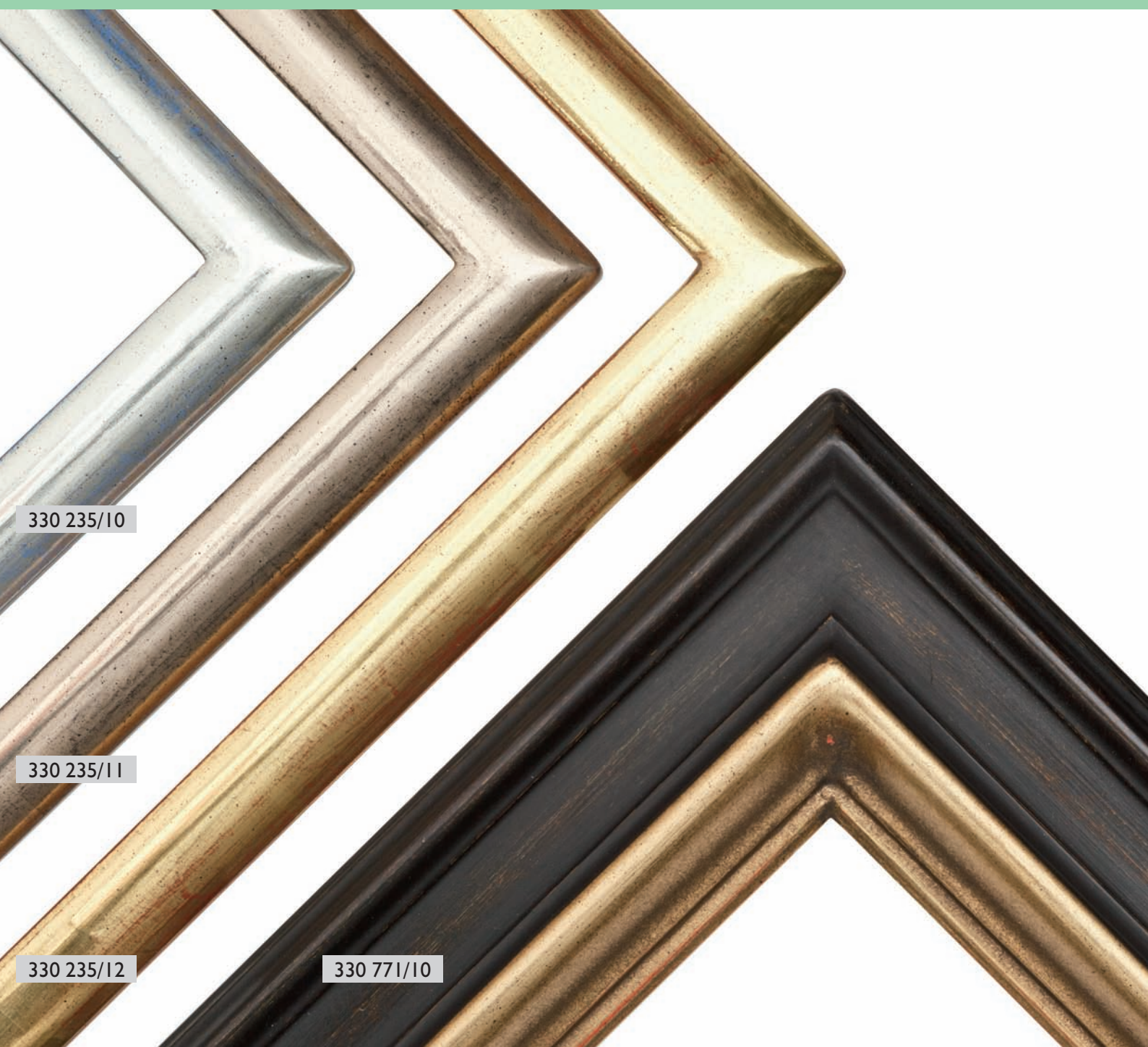

330 235/10

330 235/11

330 235/12

330 771/10

ANTES 330 235

- 330 235/10 Weißgold 12 Karat, blau unterlegt
white gold 12 carat, blue rubbed
- 330 235/11 Platin 23 Karat, altbraun unterlegt
Platinum 23 carat, antique brown rubbed
- 330 235/12 Echtgold 22 Karat, rot unterlegt
Real gold 22 carat, red rubbed

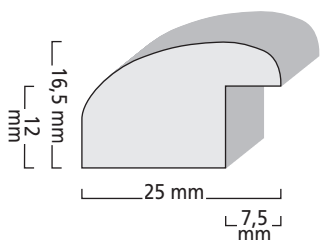

BREMEN 330 771

- 330 771/10 antikoliv, innen altgold metallisiert
antique olive, inside gold

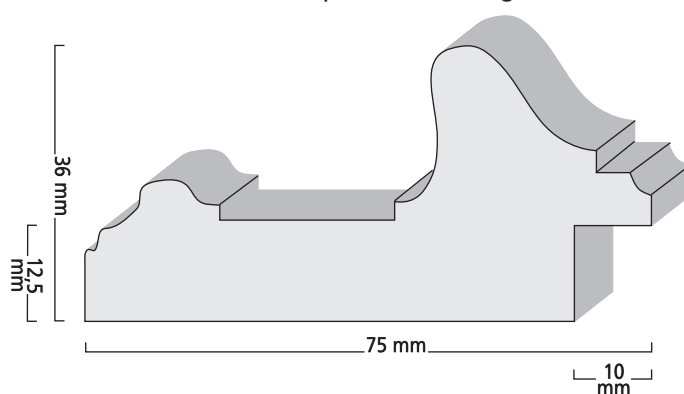

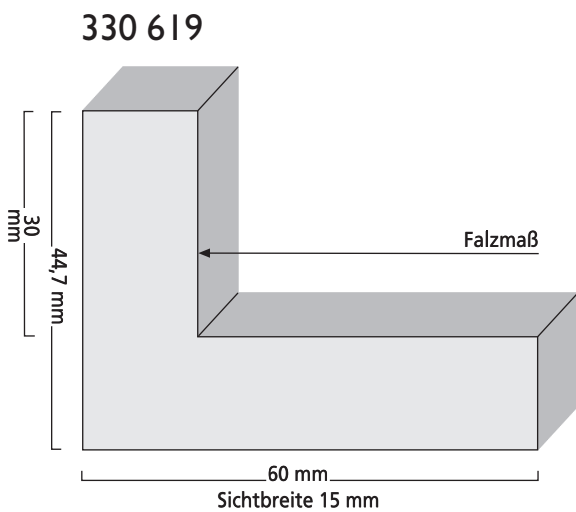

- 330 619/28** obere Platte Echtsilber,
rot unterlegt, altweiß
Real silver, red rubbed, antique white
- 330 619/29** obere Platte Echtsilber,
blau unterlegt, schwarz
Real silver, blue rubbed, black



330 219/788I

330 015/788I

330 015

330 219

330 015/788I Weißgold, schwarz unterlegt
White gold, black rubbed

330 219/788I Weißgold, schwarz unterlegt
White gold, black rubbed

330 015/725I* Echtgold, rot unterlegt
Real gold, red rubbed

330 219/725I* Echtgold, rot unterlegt
Real gold, red rubbed

* ohne Abbildung – *not illustrated*

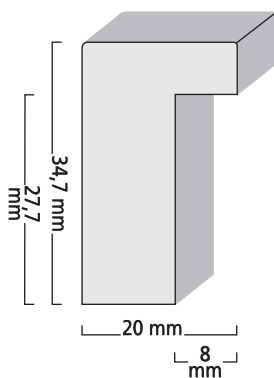
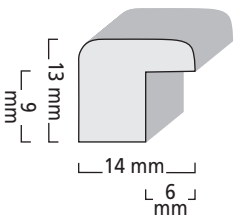

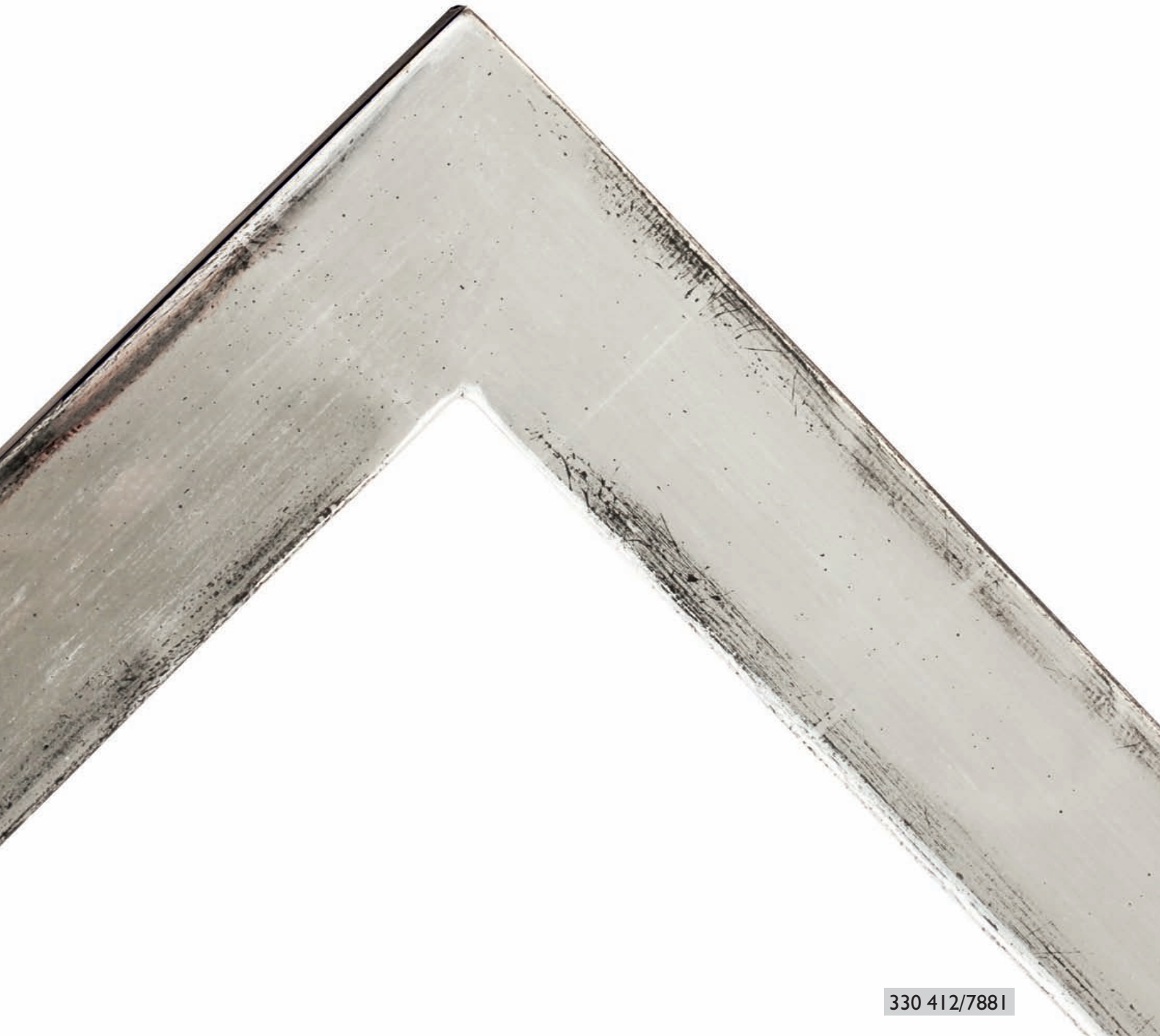

330 412/7881

330 412

330 412/7881 Weißgold, schwarz unterlegt
White gold, black rubbed

330 412/7251* Echtgold, rot unterlegt
Real gold, red rubbed

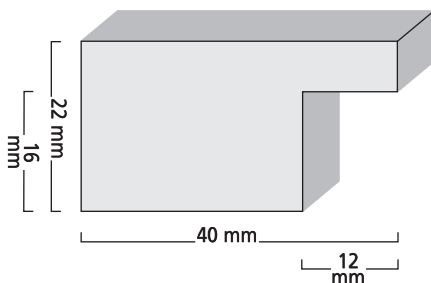

* ohne Abbildung – *not illustrated*



330 618/788I

330 618

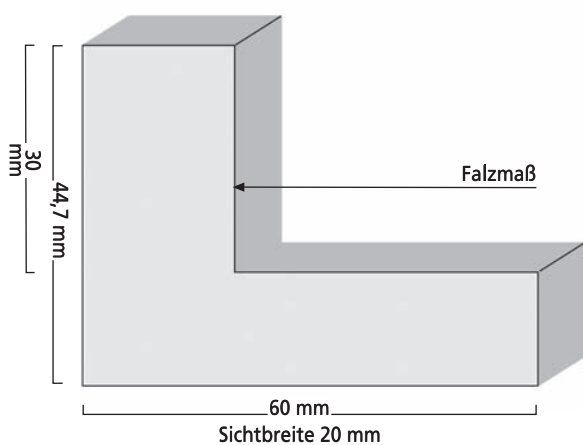

330 618/788I Weißgold, schwarz unterlegt
White gold, black rubbed

330 618/725I* Echtgold, rot unterlegt
Real gold, red rubbed

* ohne Abbildung – *not illustrated*



330 313/725 I

330 220/725 I

330 220

330 313

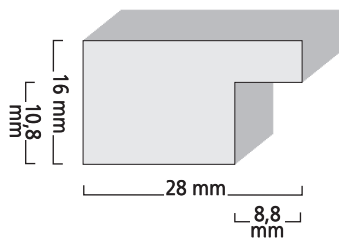
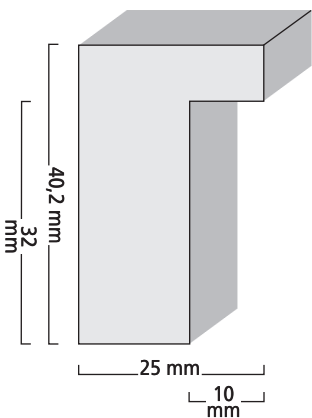

330 220/725 I Echtgold, rot unterlegt
Real gold, red rubbed

330 313/725 I Echtgold, rot unterlegt
Real gold, red rubbed

330 220/788 I * Weißgold, schwarz unterlegt
White gold, black rubbed

330 314/788 I * Weißgold, schwarz unterlegt
White gold, black rubbed

* ohne Abbildung – *not illustrated*

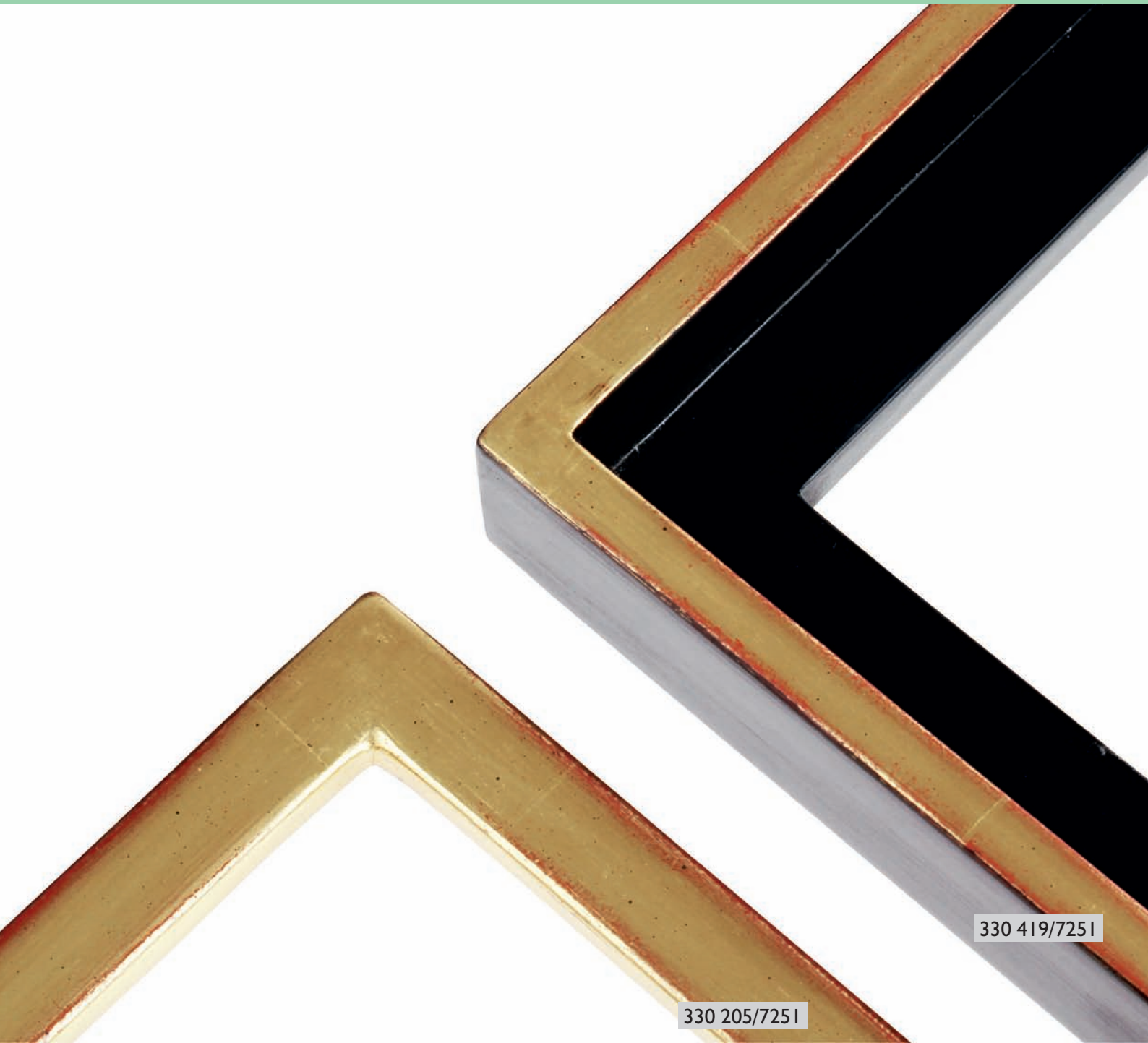

330 205

330 419

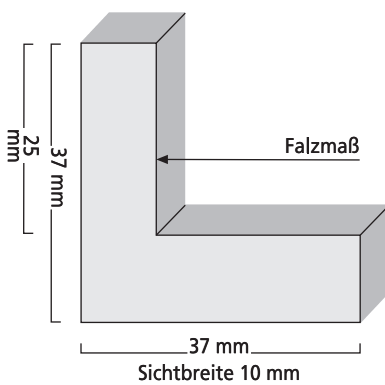
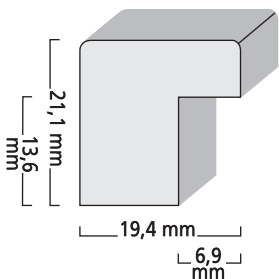

330 205/725 I Echtgold, rot unterlegt
Real gold, red rubbed

330 419/725 I Echtgold, rot unterlegt
Real gold, red rubbed

330 205/788 I* Weißgold, schwarz unterlegt
White gold, black rubbed

330 419/788 I* Weißgold, schwarz unterlegt
White gold, black rubbed

* ohne Abbildung – *not illustrated*

BREUGEL / CRANACH

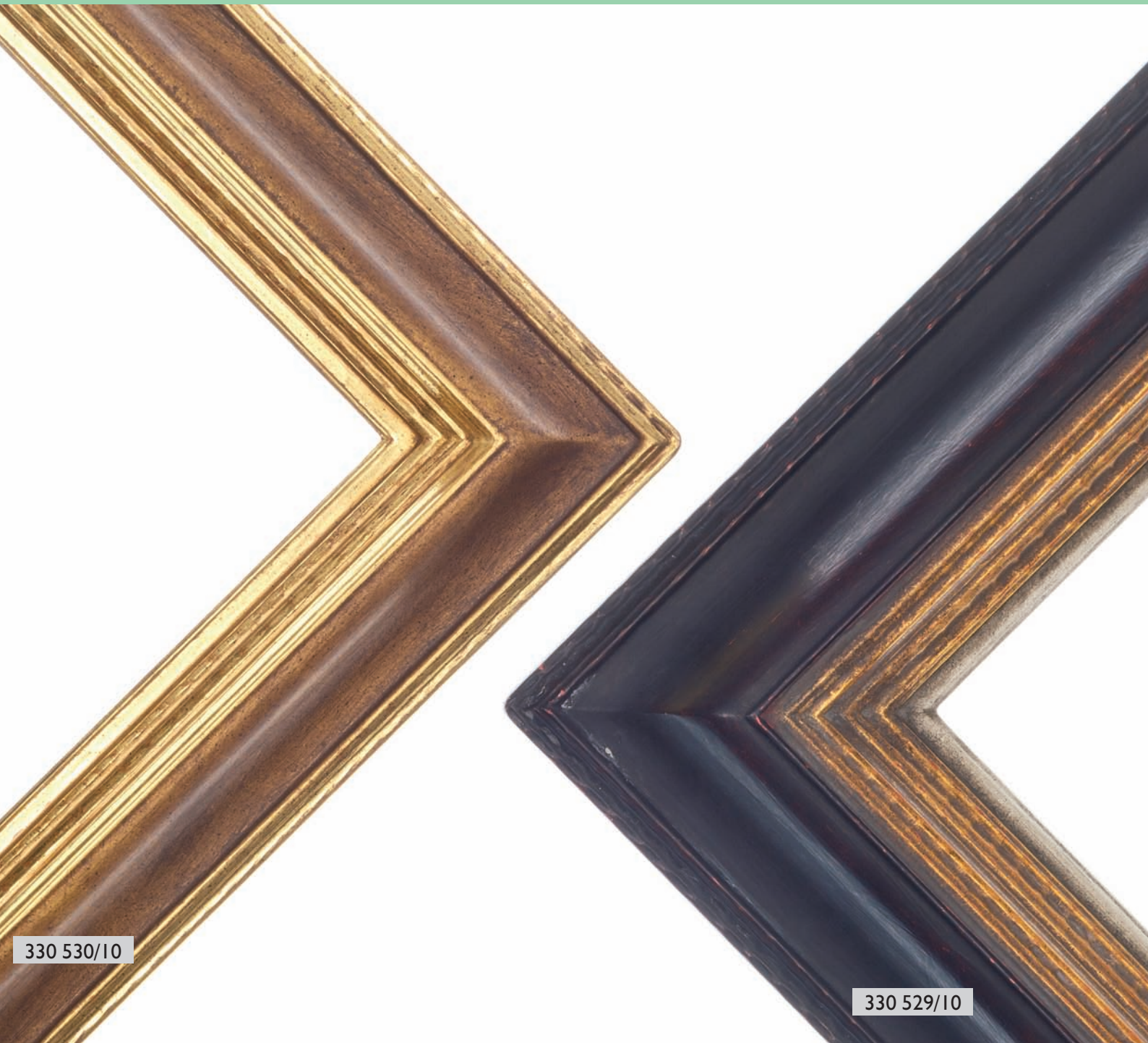

330 530/10

330 529/10

BREUGEL 330 530

330 530/10 Echtgold 22 Karat, Kehle gemasert
Real gold 22 carat

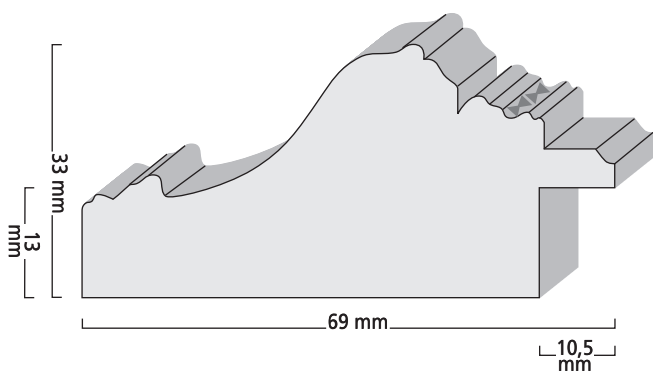

CRANACH 330 529

330 529/10 altschwarz, Verzierung gold metallisiert
antique black, gold ornament

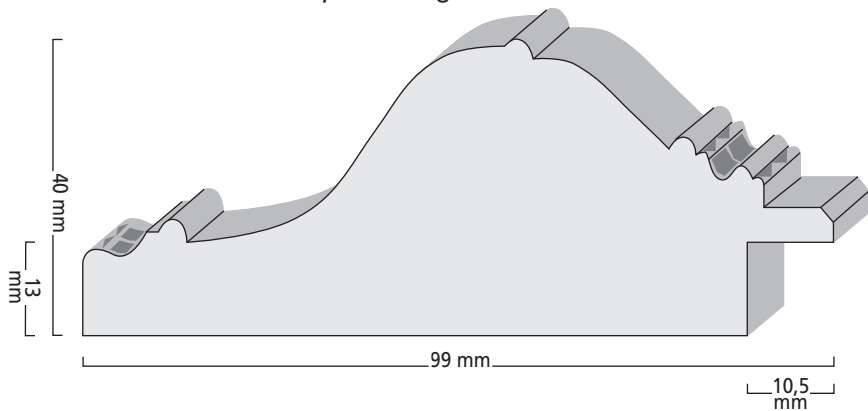

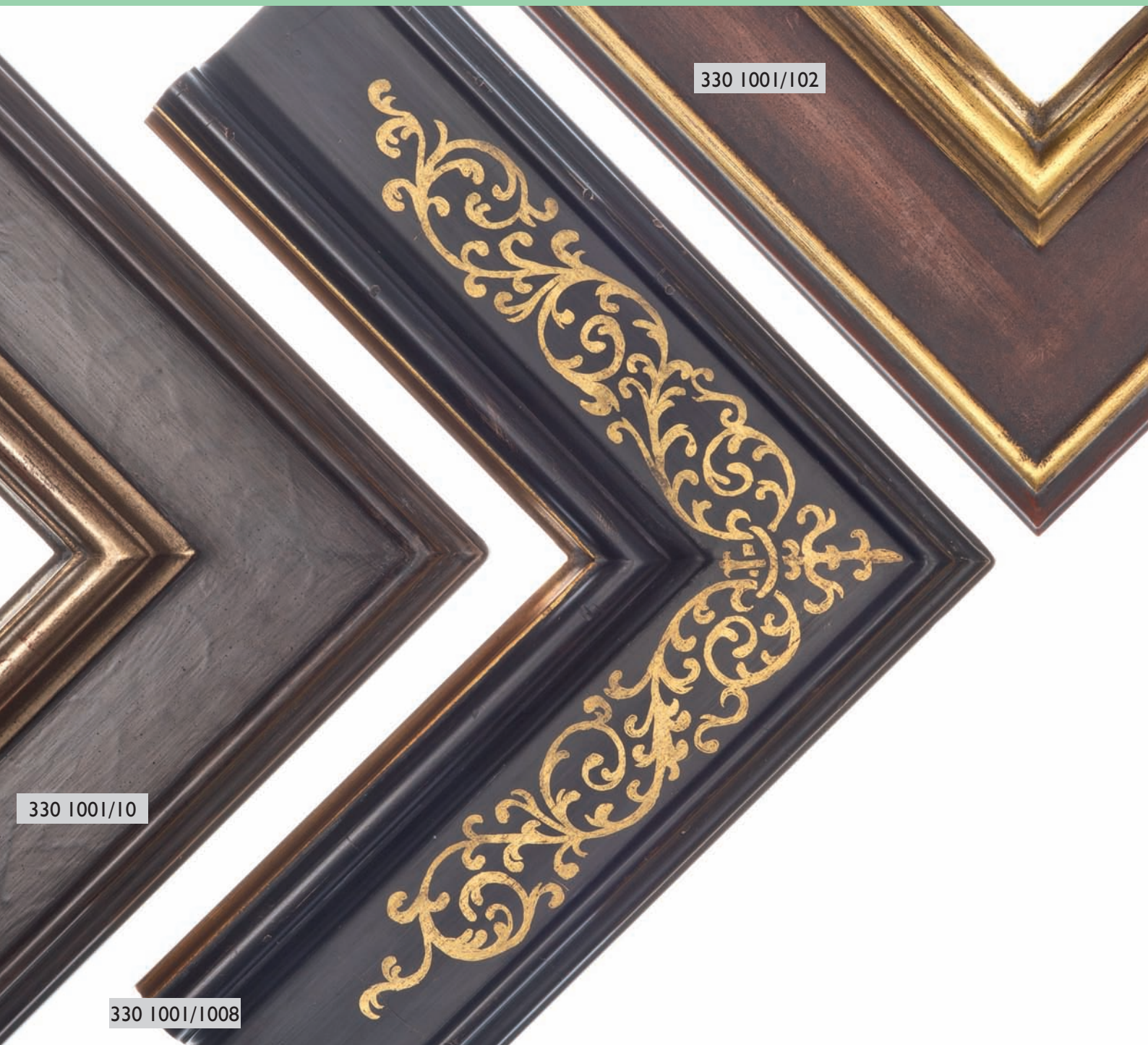

330 1001/102

330 1001/10

330 1001/1008

330 1001

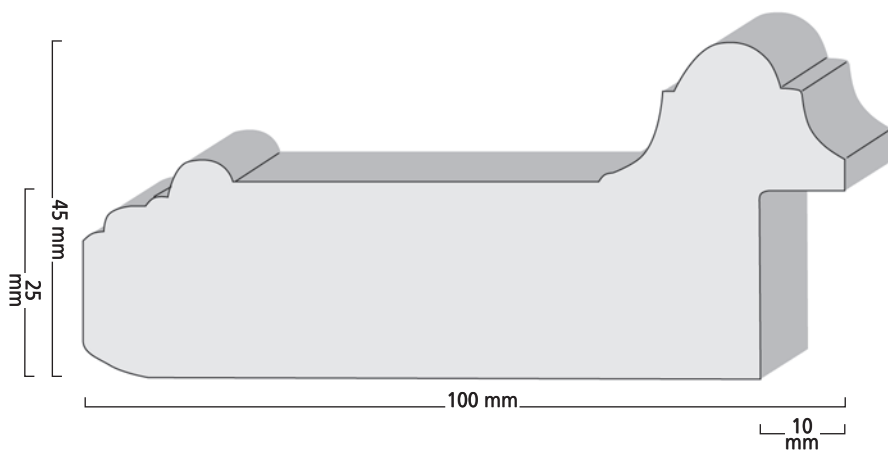

- 330 1001/10 Platin, Platte altbraun
Platinum, antique brown
- 330 1001/102 braun, Kanten gold metallisiert
brown, edges gold metallized
- 330 1001/1008 Plattenrahmen rückliegend,
vorne Echtgold
mit Goldornamenten
Gold with golden ornament

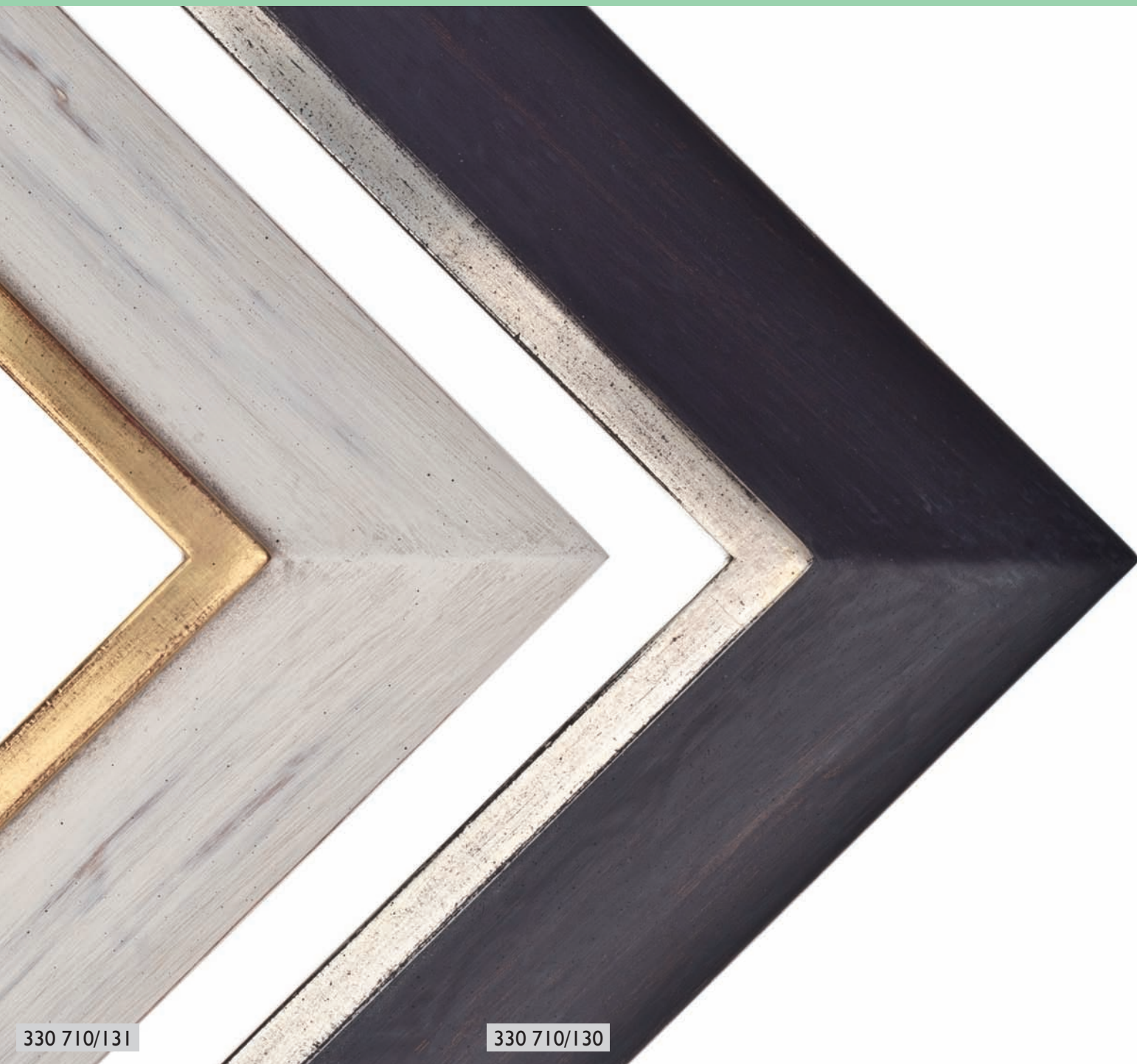

330 710

330 710/130 schwarz mit Echtsilberkante
Real silver with black

330 710/131 weiß mit Echtgoldkante
Real gold with white

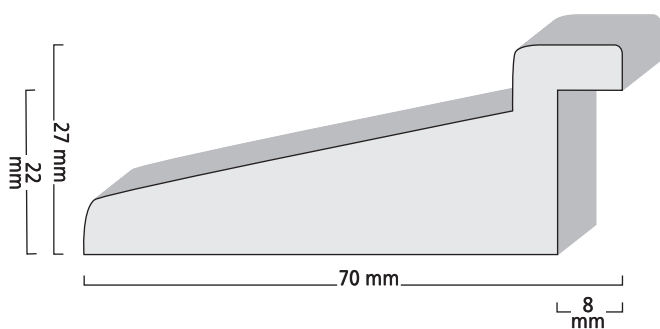

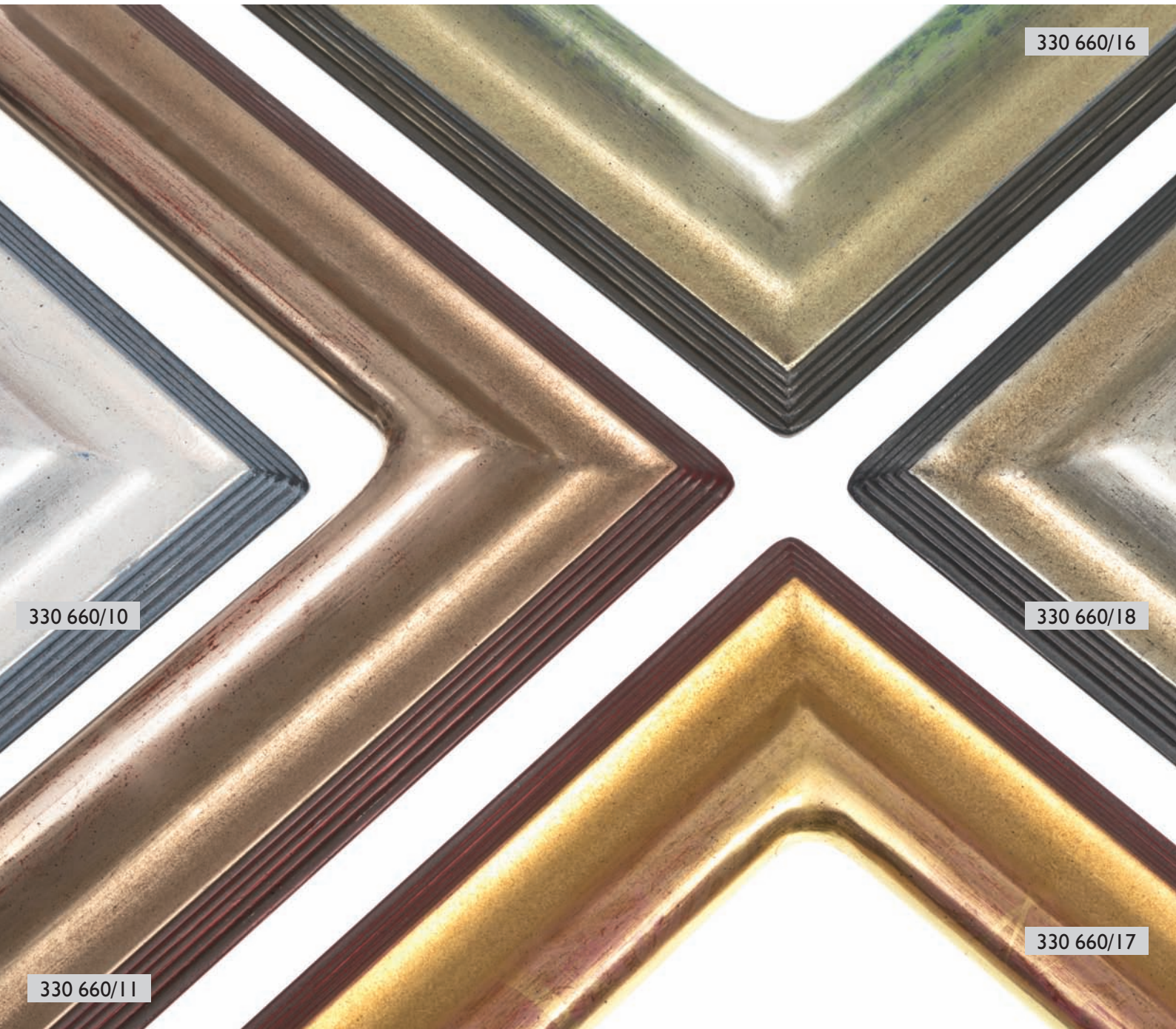

330 660

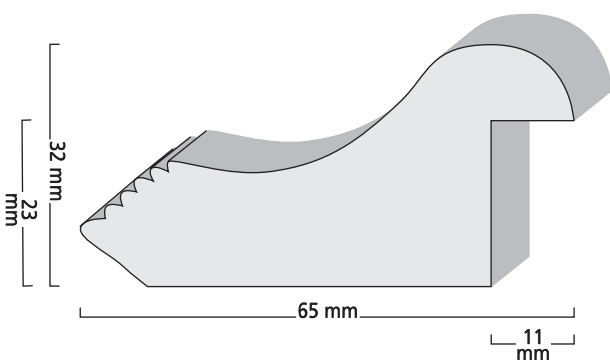

- 330 660/10 Echtsilber mit blau
Real silver with blue
- 330 660/11 Platin 23 Karat, granatrot unterlegt
Platinum 23 carat, red rubbed
- 330 660/16 Grüngold 15,3 Karat, türkis-blau unterlegt
Green gold 15,3 carat, turquoise rubbed
- 330 660/17 Echtgold 22 Karat, rosé-rot unterlegt
Real gold 22 carat, pink-red rubbed
- 330 660/18 Weißgold 12 Karat, schwarz-bunt unterlegt
Real white gold 12 carat, black-coloured rubbed

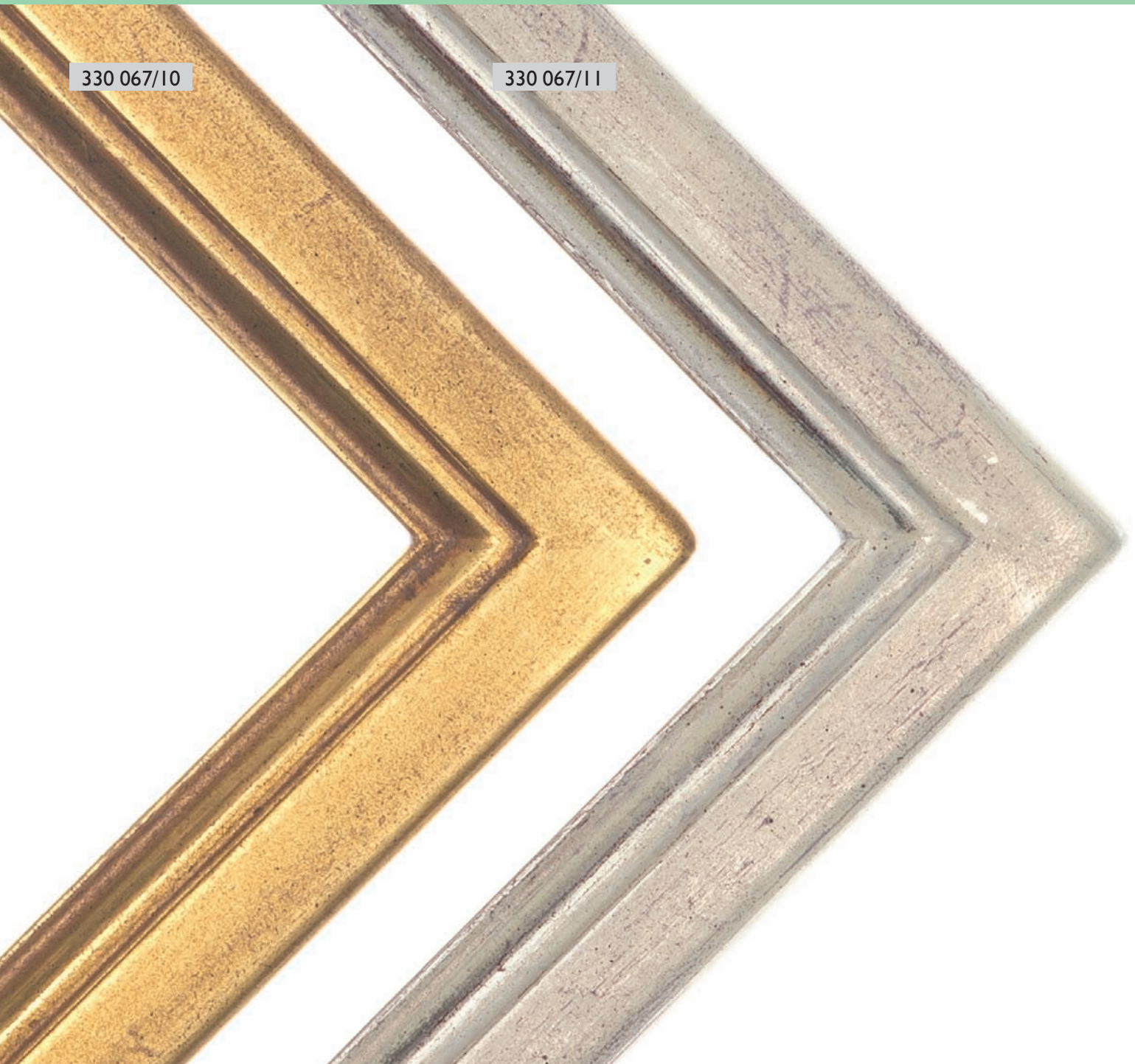

330 067

330 067/10

Echtgold 22 Karat
Real gold 22 carat

330 067/11

Weißgold 12 Karat
Real white gold 12 carat

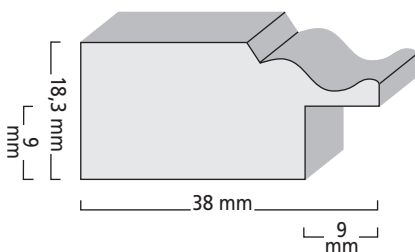

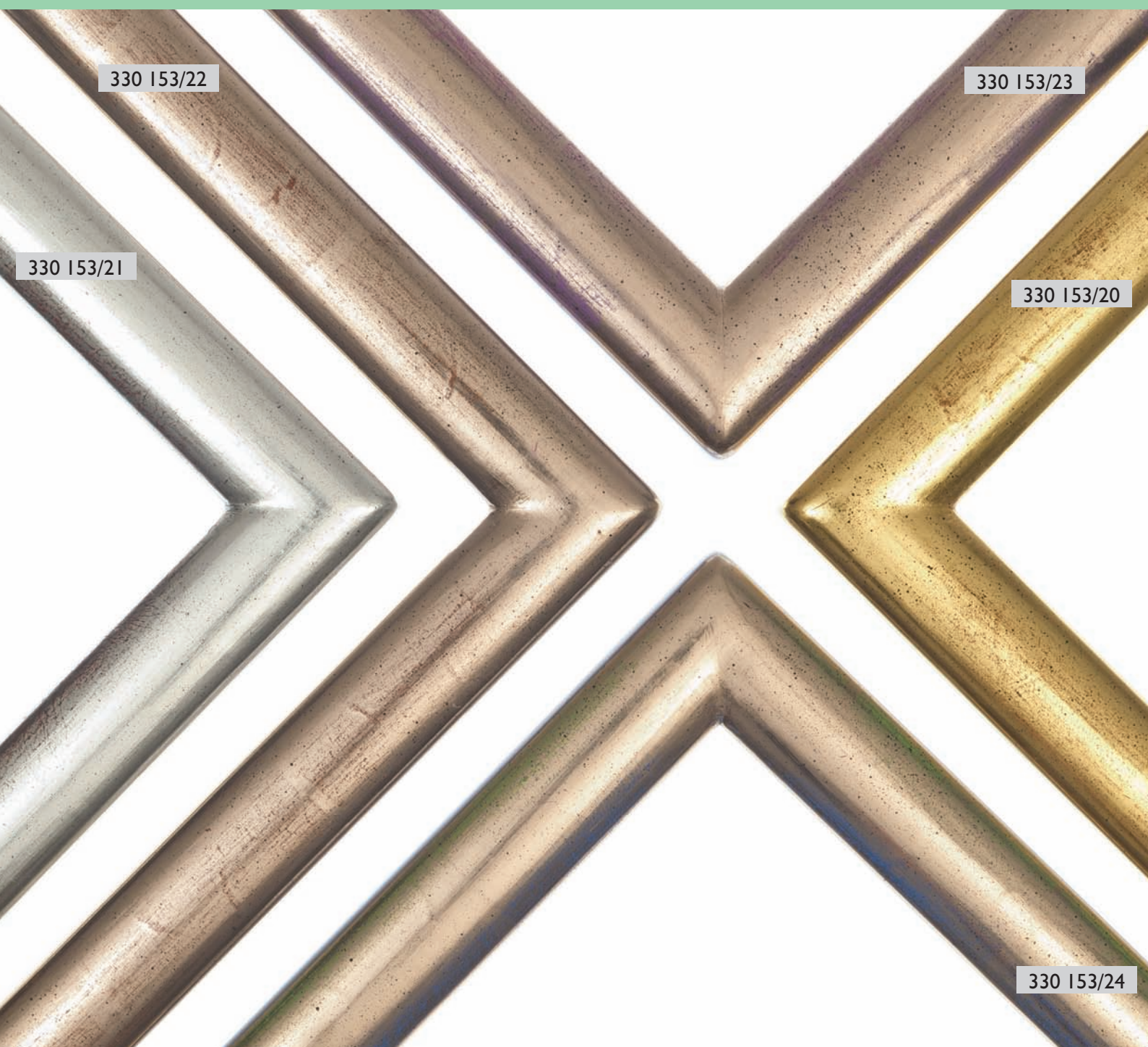

330 153

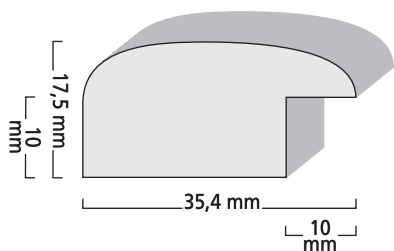

- 330 153/20 *Echtgold 22 Karat*
Real gold 22 carat
- 330 153/21 *Weißgold 12 Karat*
Real white gold 12 carat
- 330 153/22 *Louregold 23 Karat*
Real louvre gold 23 carat
- 330 153/23 *Platin 23 Karat, lila*
Platinum 23 carat, lavender
- 330 153/24 *Platin 23 Karat, blau-grün*
Platinum 23 carat, blue-green

FÜRSTENECK

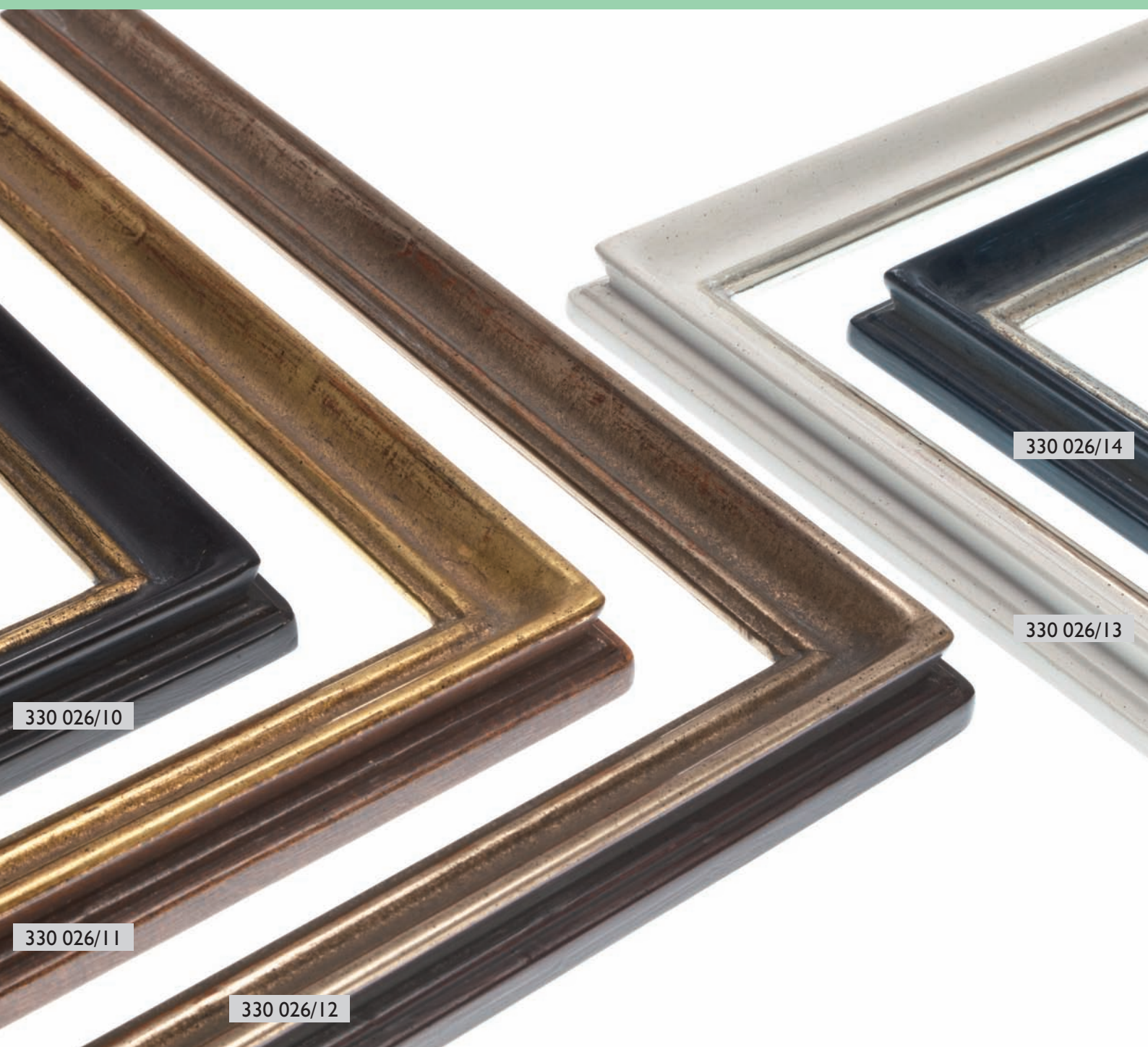

330 026

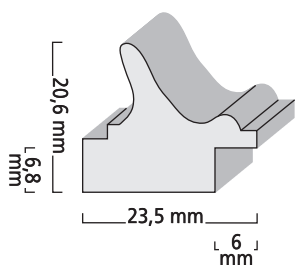

- 330 026/10 altschwarz, Kante gold metallisiert
antique black, golden hand-metalized
- 330 026/11 Echtgold 22 Karat, Rücken braun gemasert
Real gold 22 carat, back brown
- 330 026/12 Platin 23 Karat, Rücken rotbraun
Platinum 23 carat, back red-brown
- 330 026/13 Weißgold 12 Karat, Rücken weiß
Real white gold 12 carat, back white
- 330 026/14 Weißgold 12 Karat, Rücken dunkelblau
Real white gold 12 carat, back dark blue

FÜRSTENSTEIN

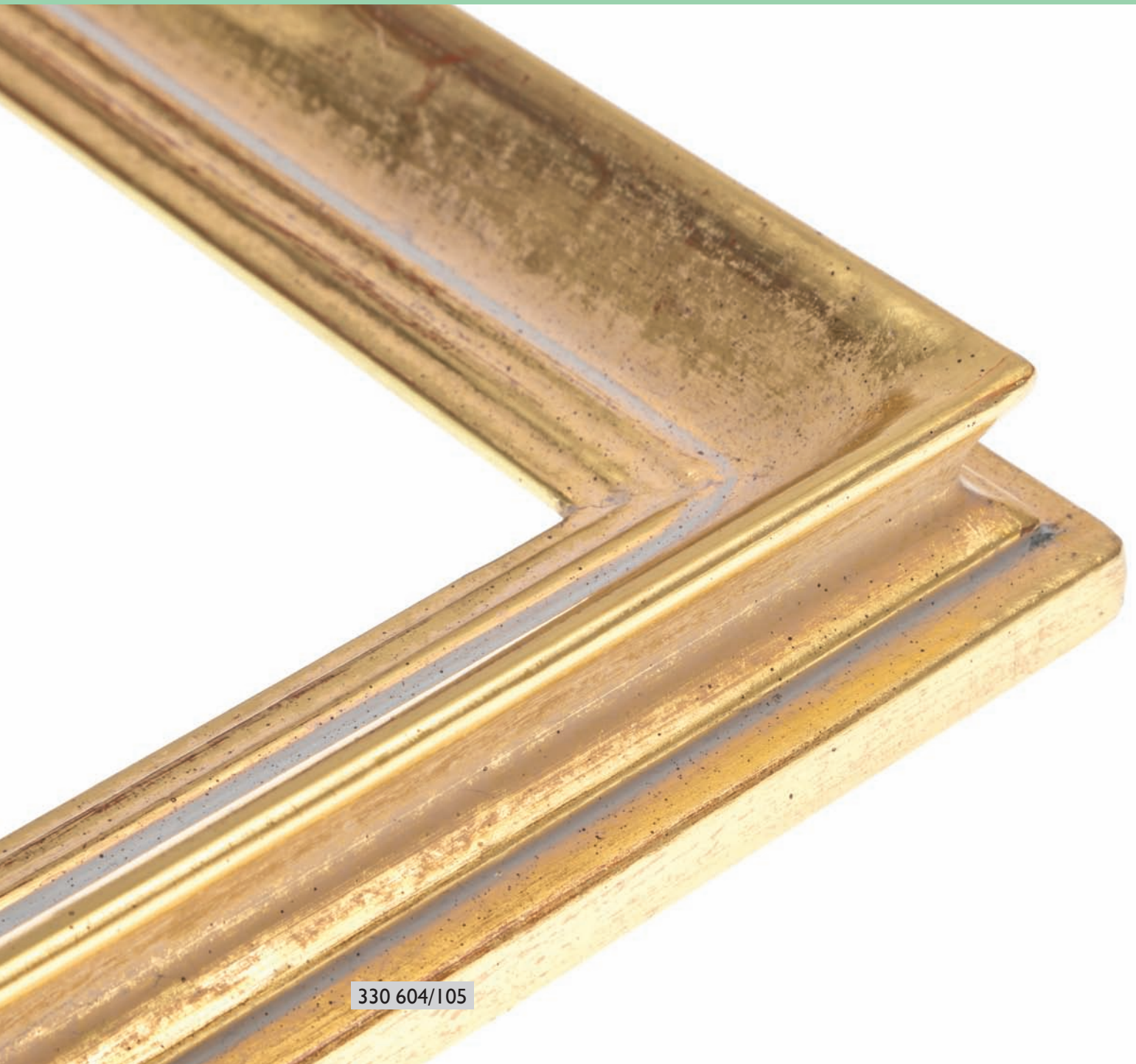

330 604/105

330 604

330 604/105 Echtgold, weiß patiniert,
rotbraun unterlegt
*Real gold, white toned,
red-brown rubbed*

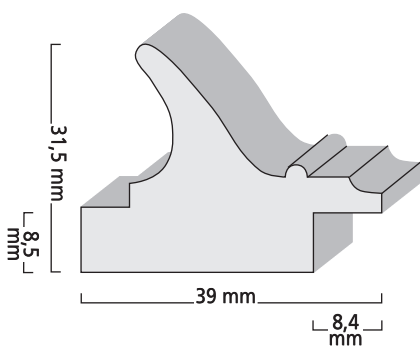

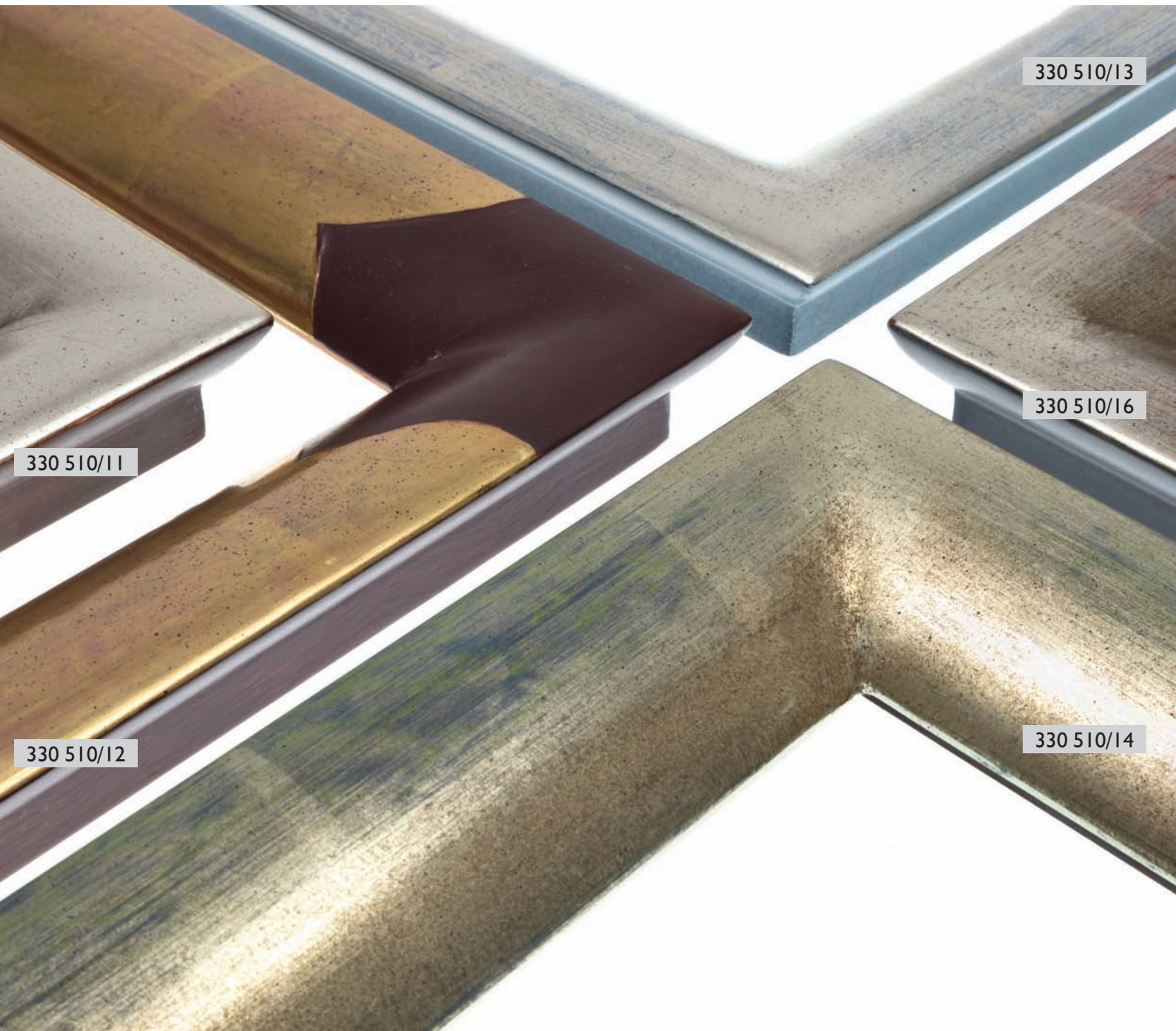

330 510

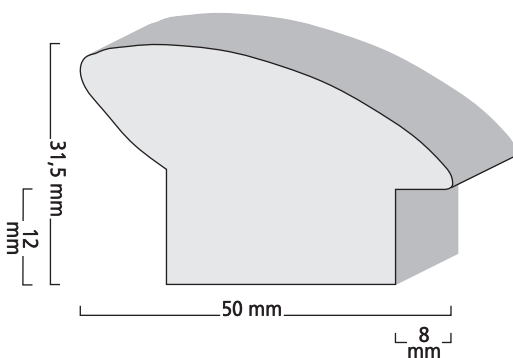

- 330 510/11 Weißgold 12 Karat, aubergine unterlegt
White gold 22 carat, aubergine rubbed
- 330 510/12 Echtgold 22 Karat, farbig unterlegt,
mit Eckverzierung
Real gold 22 carat, coloured rubbed, ornaments
- 330 510/13 Weißgold 12 Karat, saphirblau unterlegt
Real white gold 12 carat, saphir-blue rubbed
- 330 510/14 Grüngold, türkis-blau unterlegt
Green gold, turquoise rubbed
- 330 510/16 Weißgold, dunkelblau-violett unterlegt
Real white gold, darkblue-violet rubbed

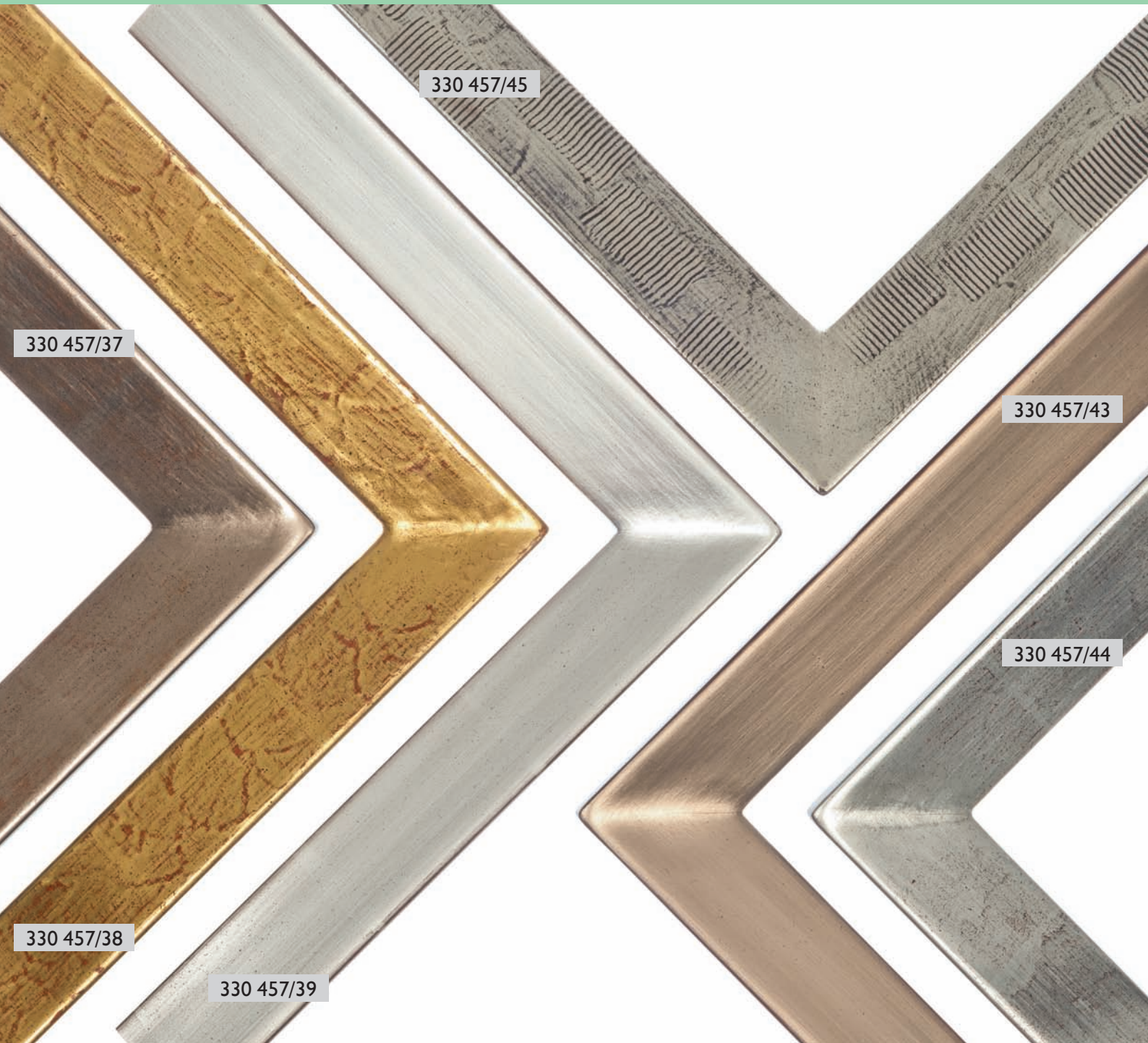

330 457

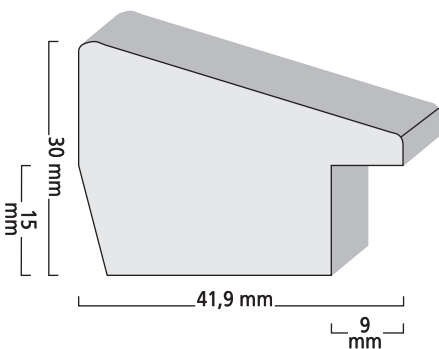

- 330 457/37 Platin 23 Karat, wellig unterlegt
Platinum 23 carat, wavy gesso
- 330 457/38 Echtgold 22 Karat, wellig unterlegt
Gold 22 carat, wavy gesso
- 330 457/39 Weißgold 12 Karat auf rotem Poliment
Real white gold 12 carat with red polish
- 330 457/43 Platin 23 Karat auf rotem Poliment
Platinum 23 carat with red polish
- 330 457/44 Weißgold 12 Karat, wellig unterlegt
Real white gold 12 carat, wavy gesso
- 330 457/45 Weißgold 12 Karat, Wellenverzierung
Real white gold 12 carat, with wavy ornaments

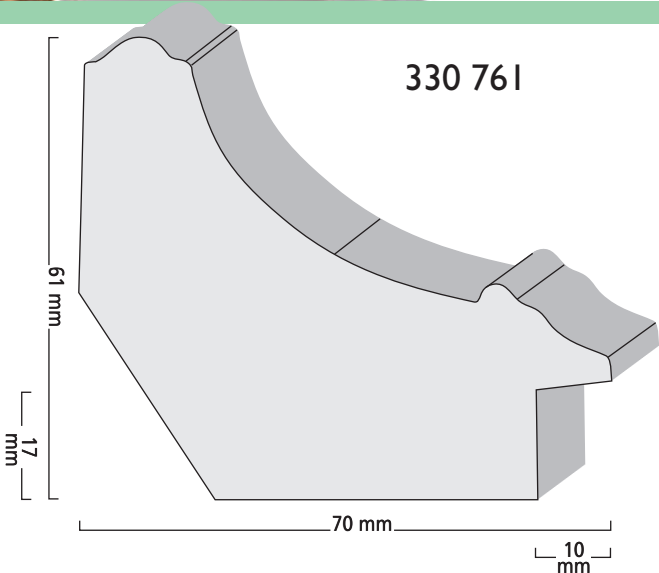
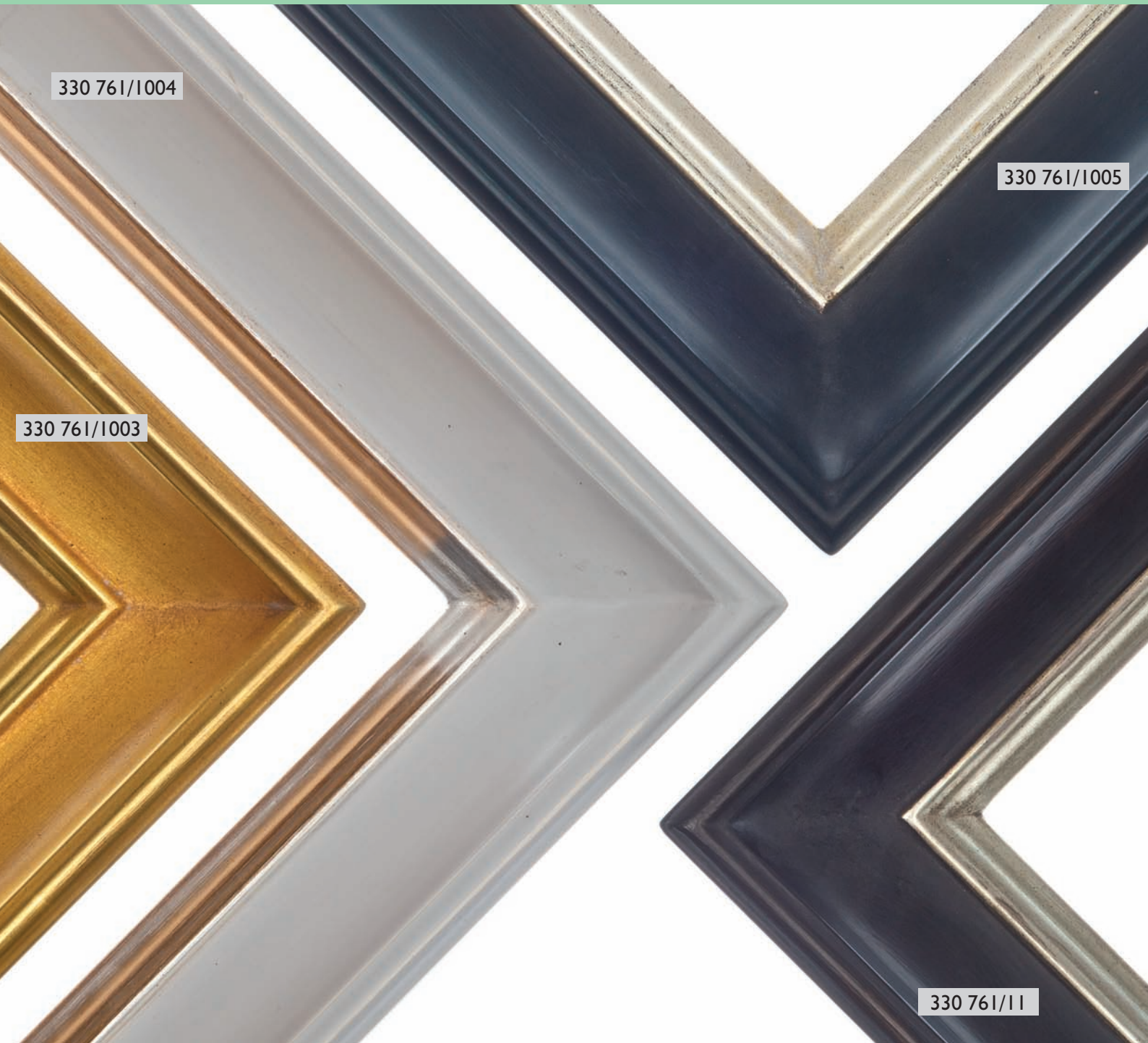

330 761

- 330 761/11 Weißgold, schwarzbraun
White gold, antique black
- 330 761/1003 Echtgold auf orange, matt glänzend
Real gold with orange, dull finish
- 330 761/1004 grau, vorne Echtsilber
grey, silver in front
- 330 761/1005 blau, vorne Echtsilber
blue, edge real silver



330 667

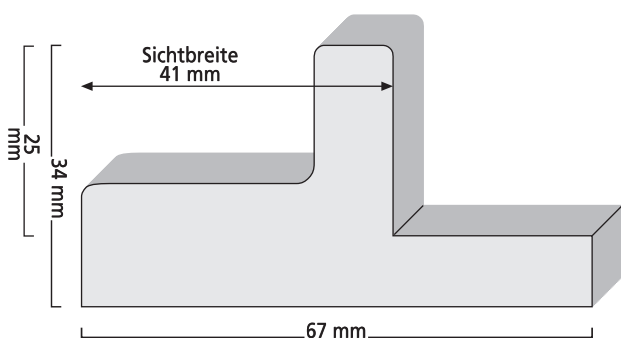

- 330 667/151 Weißgold 12 Karat, gelb unterlegt
Real white gold 12 carat, yellow rubbed
 - 330 667/152 Weißgold 12 Karat, grün unterlegt
Real white gold 12 carat, green rubbed
 - 330 667/153 Weißgold 12 Karat, blau unterlegt
Real white gold 12 carat, blue rubbed
 - 330 667/155 Weißgold 12 Karat, rot unterlegt
Real white gold 12 carat, red rubbed
 - 330 667/157 Weißgold 12 Karat, dunkelbraun unterlegt
Real white gold 12 carat, dark brown rubbed
 - 330 667/158 Weißgold 12 Karat, schwarz unterlegt
Real white gold 12 carat, black rubbed
- alle Ausführungen: Rücken silber metallisiert
all designs: back silver metallized

LEGER



330 476

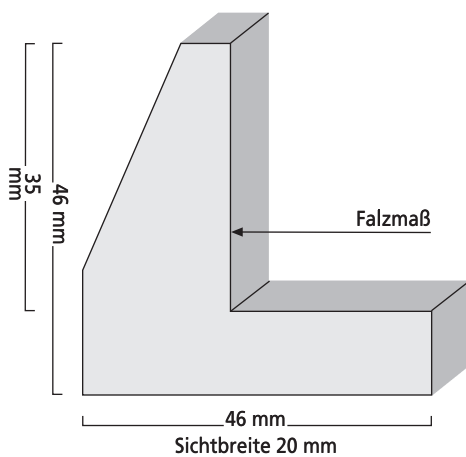

330 476/10

Echtgold 22 Karat
Real gold 22 carat

330 476/11

Weißgold 12 Karat
Real white gold 12 carat

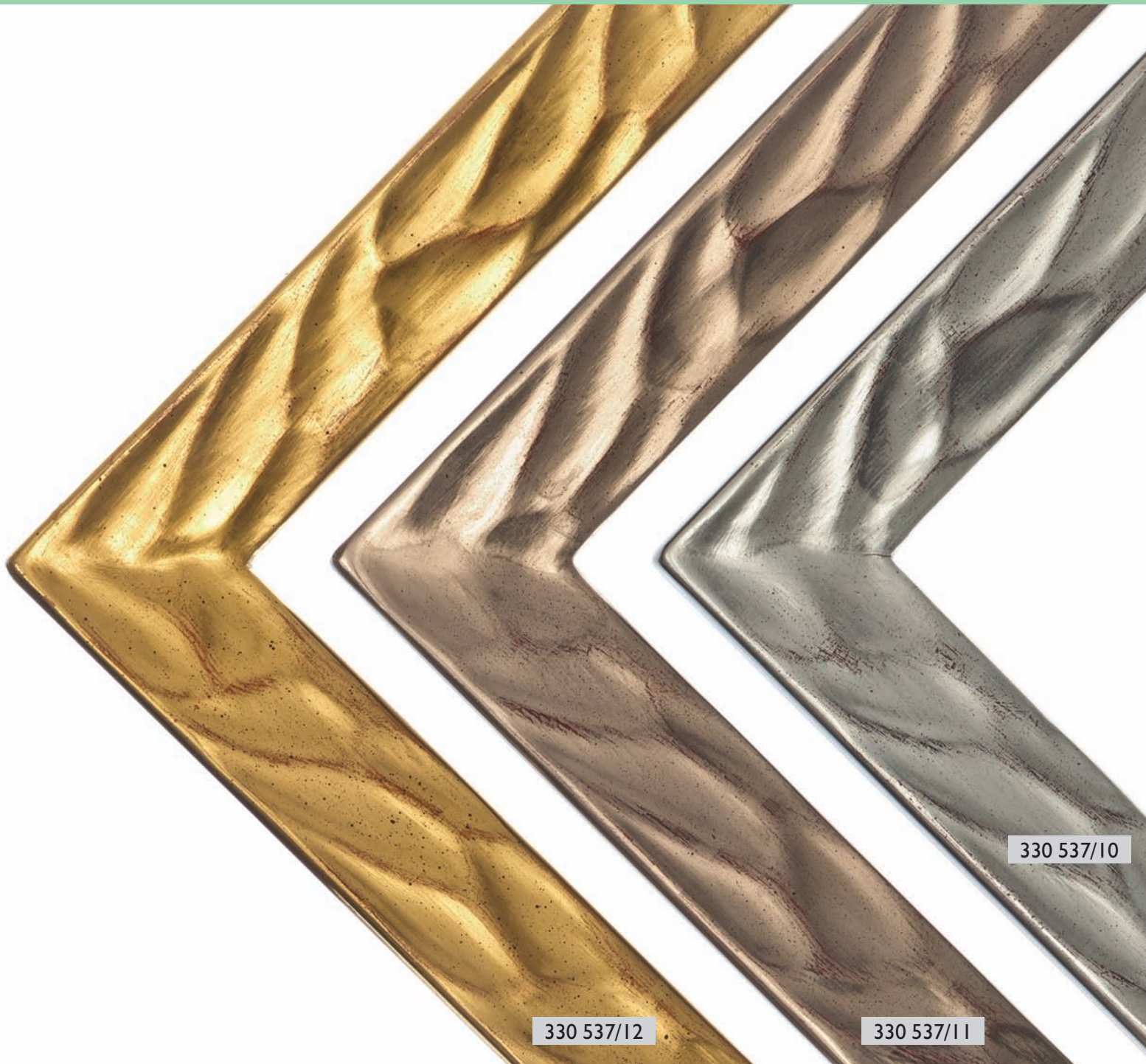

330 537

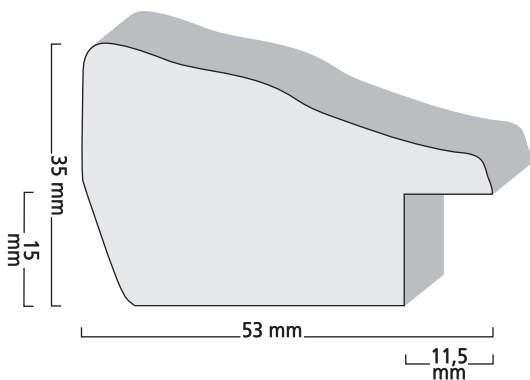

- | | |
|------------|---|
| 330 537/10 | Weißgold, Wellengrund
<i>Real white gold, wavy gesso</i> |
| 330 537/11 | Platin, Wellengrund
<i>Platinum, wavy gesso</i> |
| 330 537/12 | Echtgold, Wellengrund
<i>Real gold, wavy gesso</i> |





330 045

- 330 045/10 Echtgold 22 Karat, Jugendstil (Abbildung ohne Eckverzierung)
*Real gold 22 carat, art nouveau
(Illustration without square corner ornaments)*
- 330 045/11 Platin 23 Karat mit Eckverzierung Quader
Platinum 23 carat with square corner ornaments
- 330 045/12 Weißgold 12 Karat mit Eckverzierung Quader
Real white gold 12 carat with square corner ornaments

Eckverzierung Quader = Aufpreis siehe Preisliste
1. ohne Verzierung; 2. mit Eckverzierung Quader

* available with square ornaments
1) without ornaments; 2) with square corner ornaments
price per corner ornaments – please refer price list

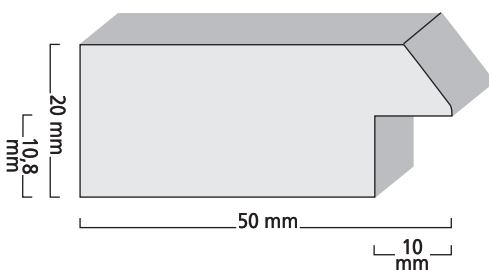

MAASTRICHT

330 048/96

330 476/96

330 048

330 048/96

schwarz, Kante silber metallisiert
black, edge silver metallized

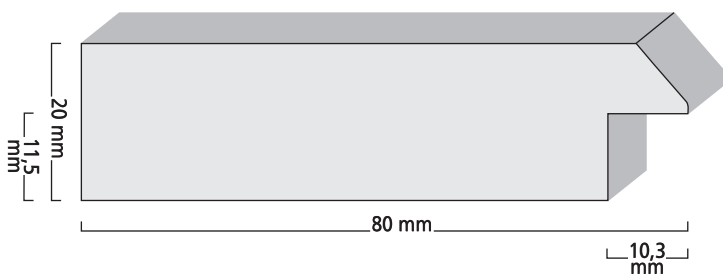

330 476

330 476/96

schwarz,
Rücken silber
metallisiert
black,
back silver
metallized

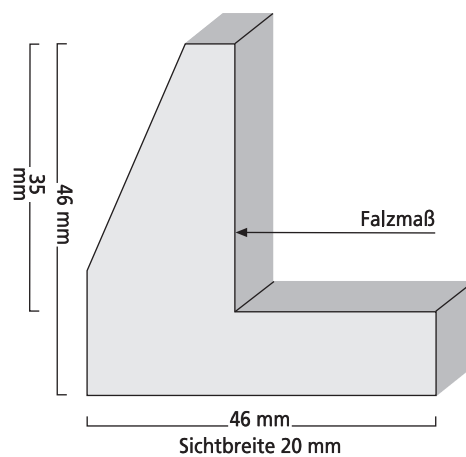

MAASTRICHT



330 530/97

330 559/96

330 530

330 530/97

schwarz, Kante altweiß
black, edge antique white

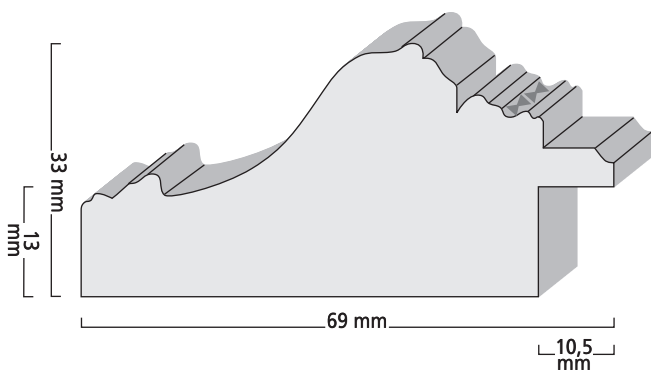

330 559

330 559/96

schwarz, Kante silber metallisiert
black, edge silver metallized

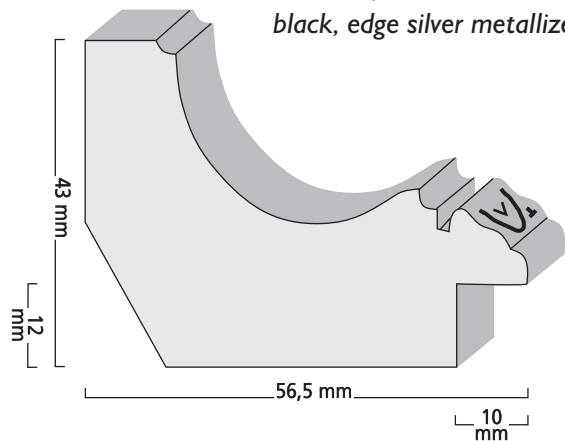

MAASTRICHT



330 607/96

330 619/96

330 607

330 607/96

schwarz, Kante silber metallisiert
black, edge silver metallized

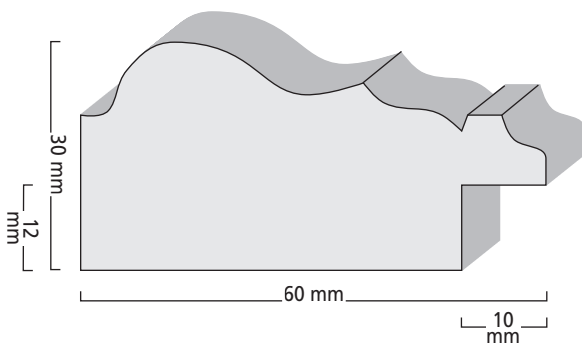

330 619

330 619/96

schwarz,
Kante silber
metallisiert
black,
edge silver metallized

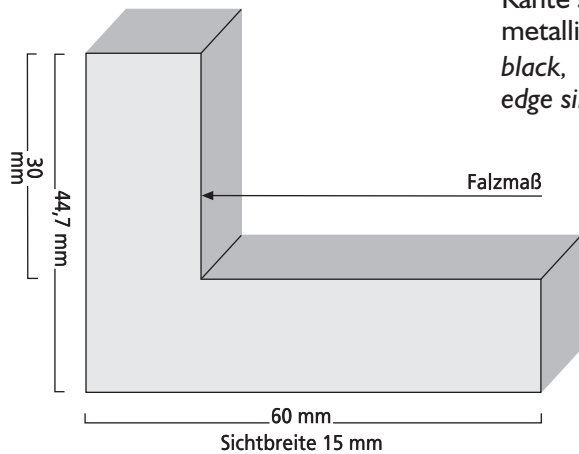

MAASTRICHT

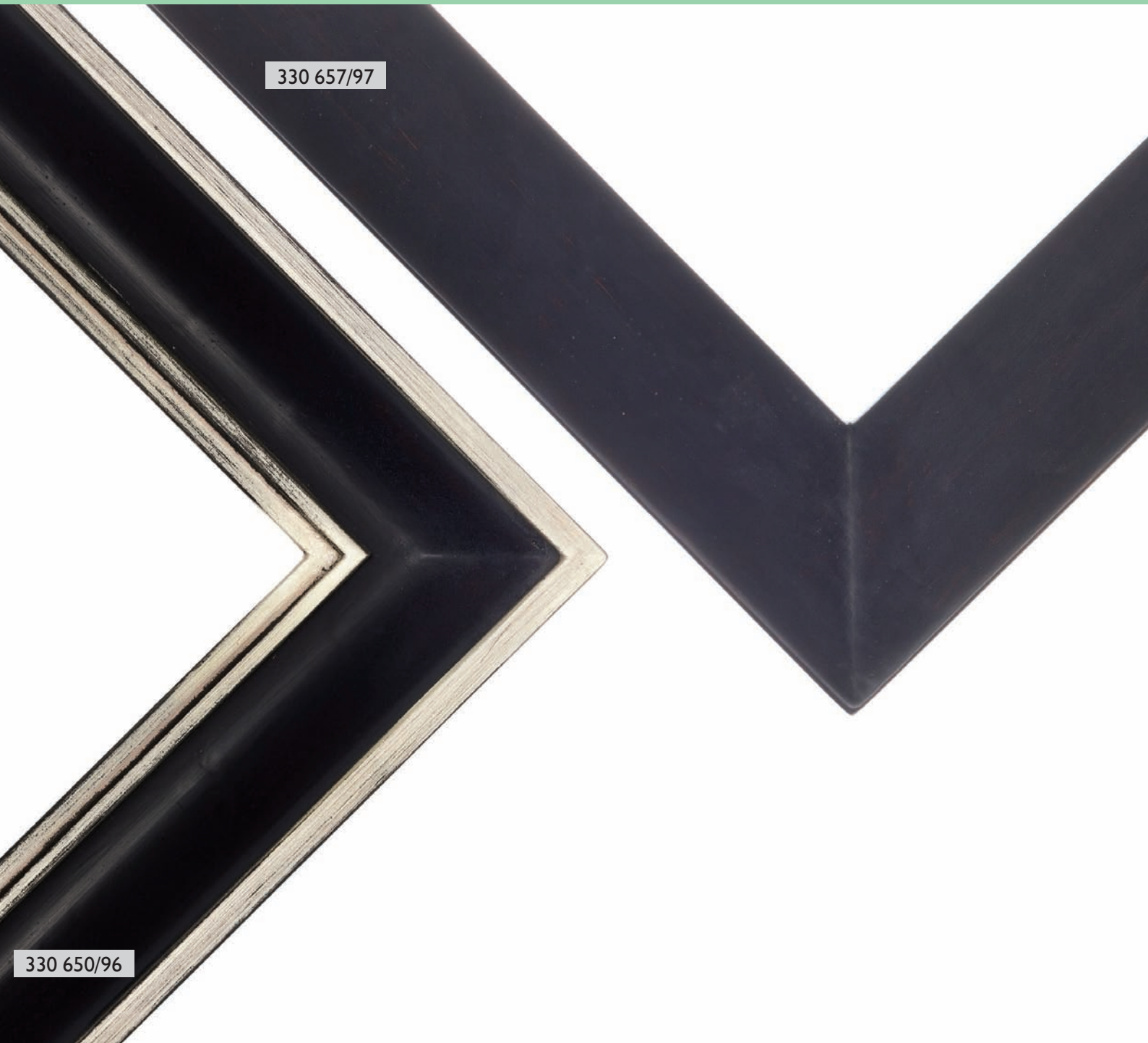

330 657/97

330 650/96

330 650

330 650/96

schwarz, Kante silber metallisiert
black, edge silver metallized

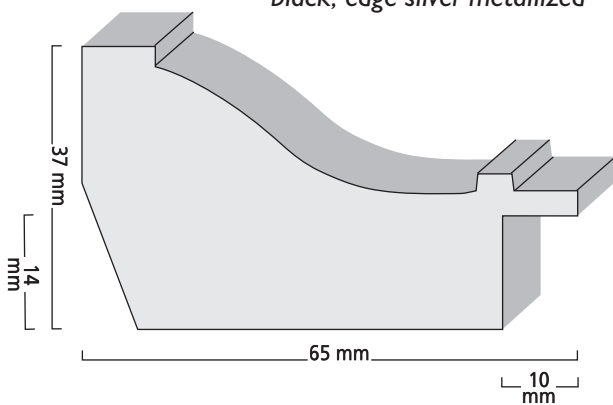

330 657

330 657/97

schwarz
all black

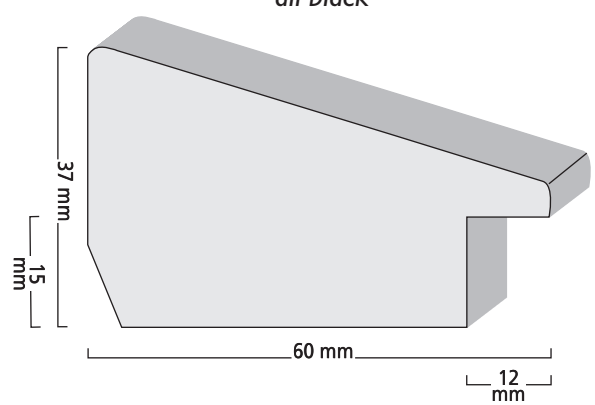

MAASTRICHT

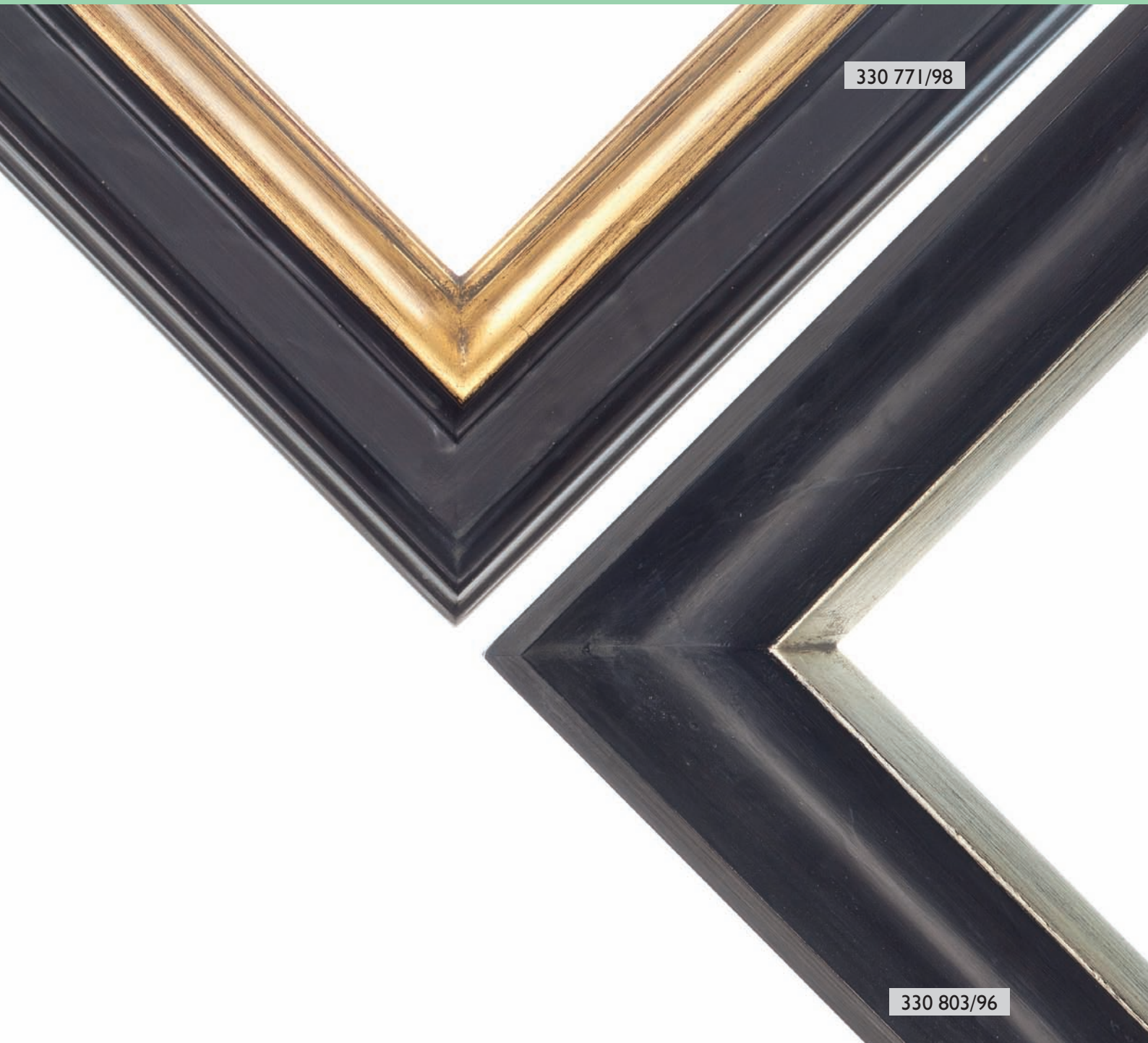

330 771/98

330 803/96

330 771

330 771/98

schwarz, Kante gold metallisiert
black, edge gold metallized

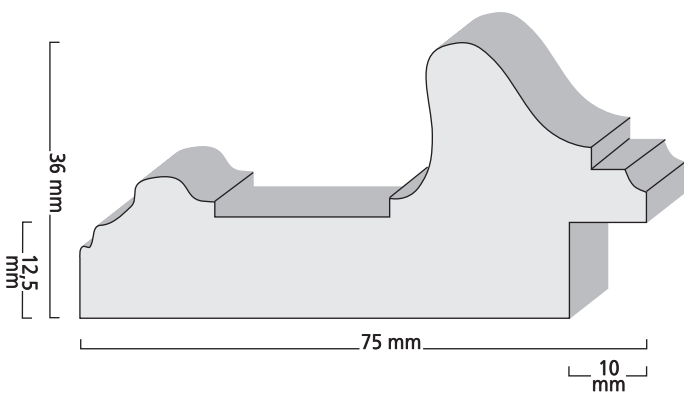

330 803

330 803/96

schwarz,
Kante silber metallisiert
black, edge silver metallized

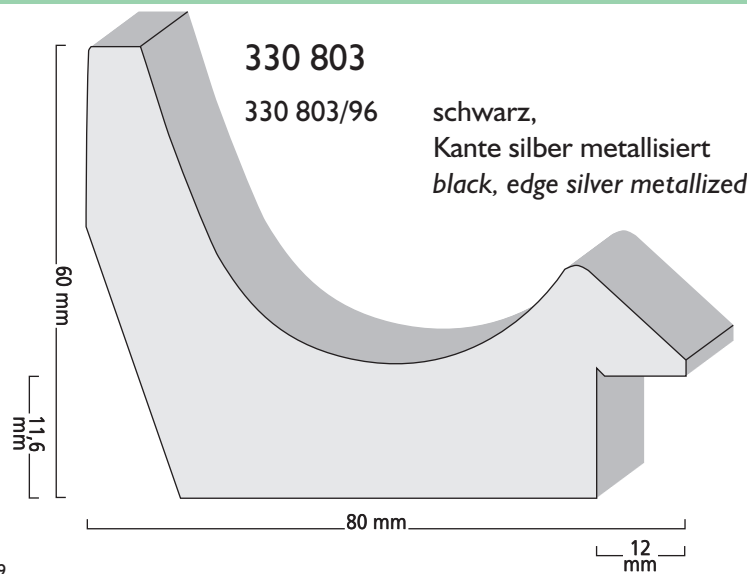



330 825/96

330 825

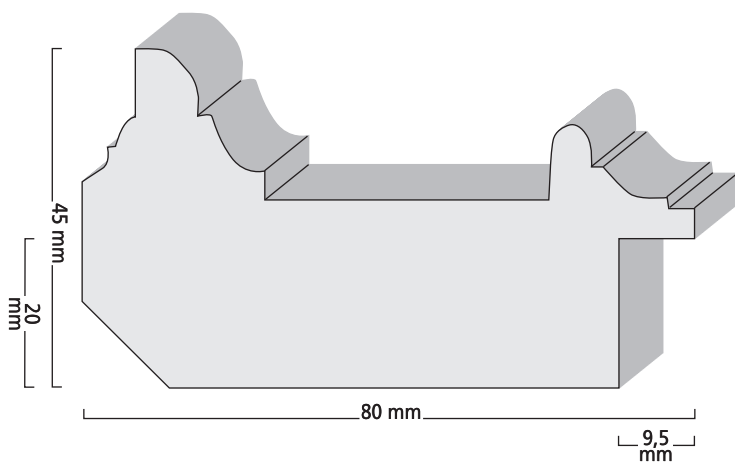

330 825/96

schwarz, Kante silber metallisiert
black, edge silver metallized



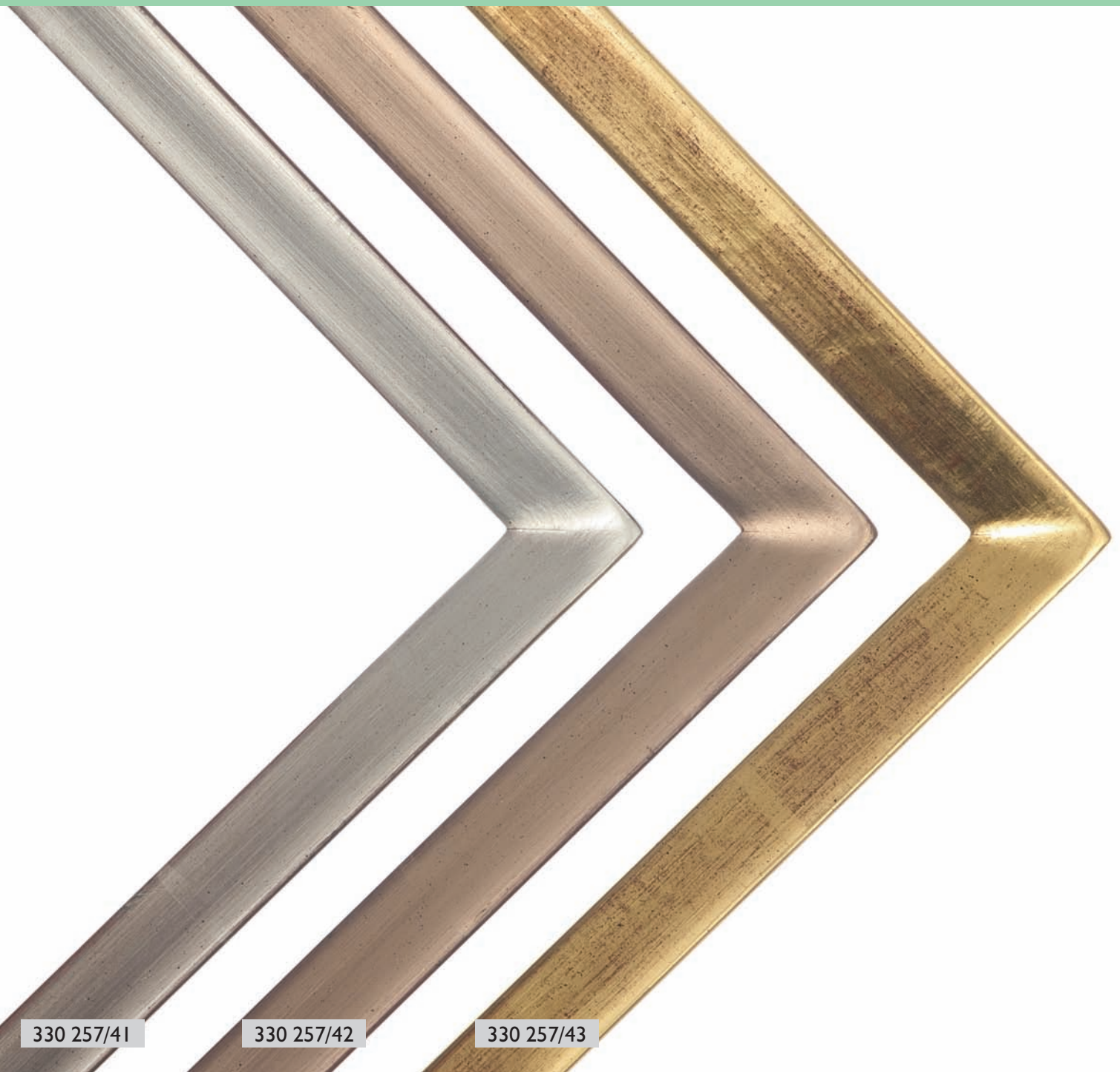

330 257

- 330 257/41 Weißgold 12 Karat, auf rotem Poliment
Real white gold 12 carat, red rubbed
- 330 257/42 Platin 23 Karat, auf rotem Poliment
Platin 23 carat, red rubbed
- 330 257/43 Echtgold 22 Karat, wellig unterlegt
Real gold 22 carat, wavy gesso

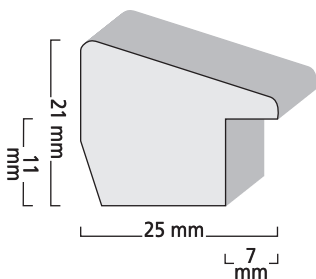



330 495/20

330 495/21

330 495/22

330 495/23

330 495

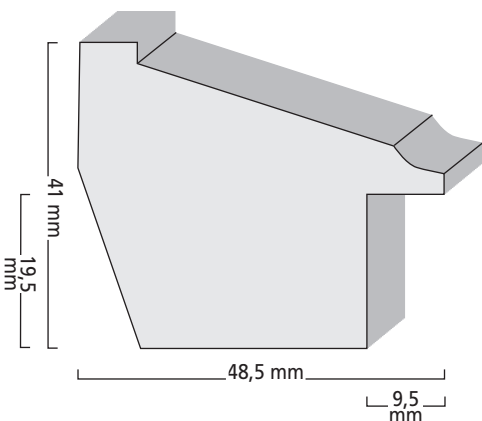

- 330 495/20 Platte altbraun, Kanten Echtgold, Barock-Eckverzierung
antique brown, real gold, baroque ornaments
- 330 495/21 Platte altgold mit Kreuzgravur, oben und Kante Echtgold, Barock-Eckverzierung
antique gold with cross gravure, real gold, baroque ornaments
- 330 495/22 Platte farbig mit Kreuzgravur, oben und Kante Echtgold, Barock-Eckverzierung
Coloured with cross gravure, real gold, baroque ornaments
- 330 495/23 Echtgold, Barock-Eckverzierung, Pfeifengravur unterlegt
Real gold, baroque corner ornaments

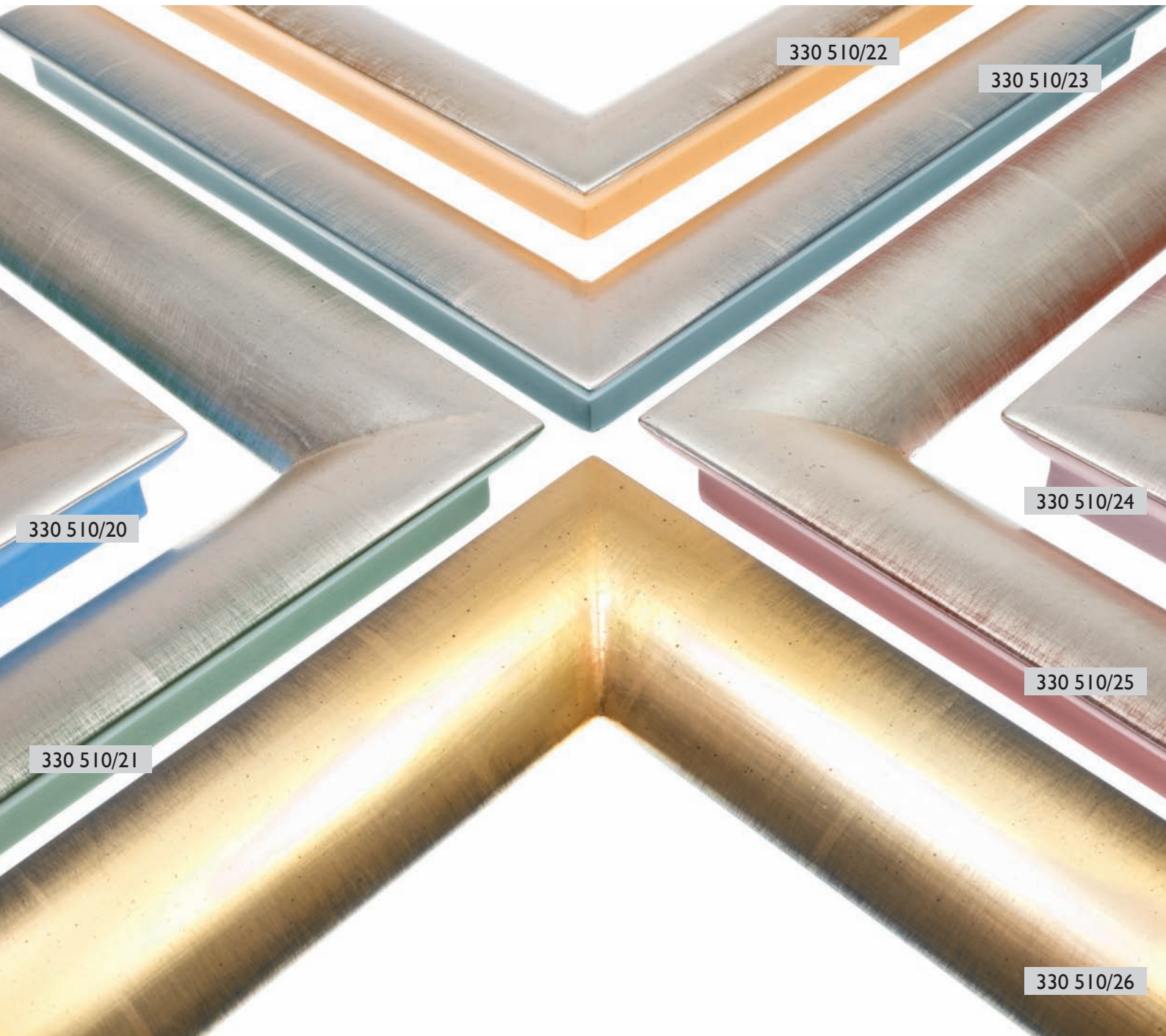

330 510

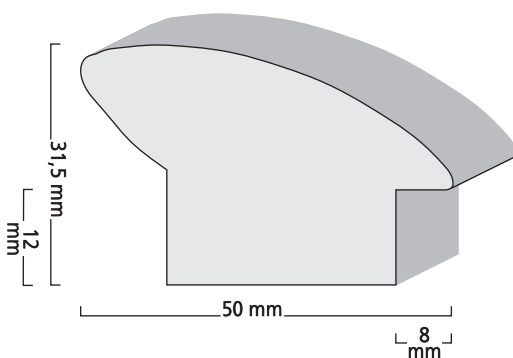

- 330 510/20 *königsblau mit Echtsilber
blue with real silver*
- 330 510/21 *moosgrün mit Echtsilber
green with real silver*
- 330 510/22 *ockergelb mit Echtsilber
ocker-yellow with real silver*
- 330 510/23 *türkis mit Echtsilber
turquoise with real silver*
- 330 510/24 *rosa mit Echtsilber
pink with real silver*
- 330 510/25 *dunkelrot mit Echtsilber
dark red with real silver*
- 330 510/26 *dunkelblau mit Echtsilber, gold lasiert
dark blue with real silver, golden lacquer*

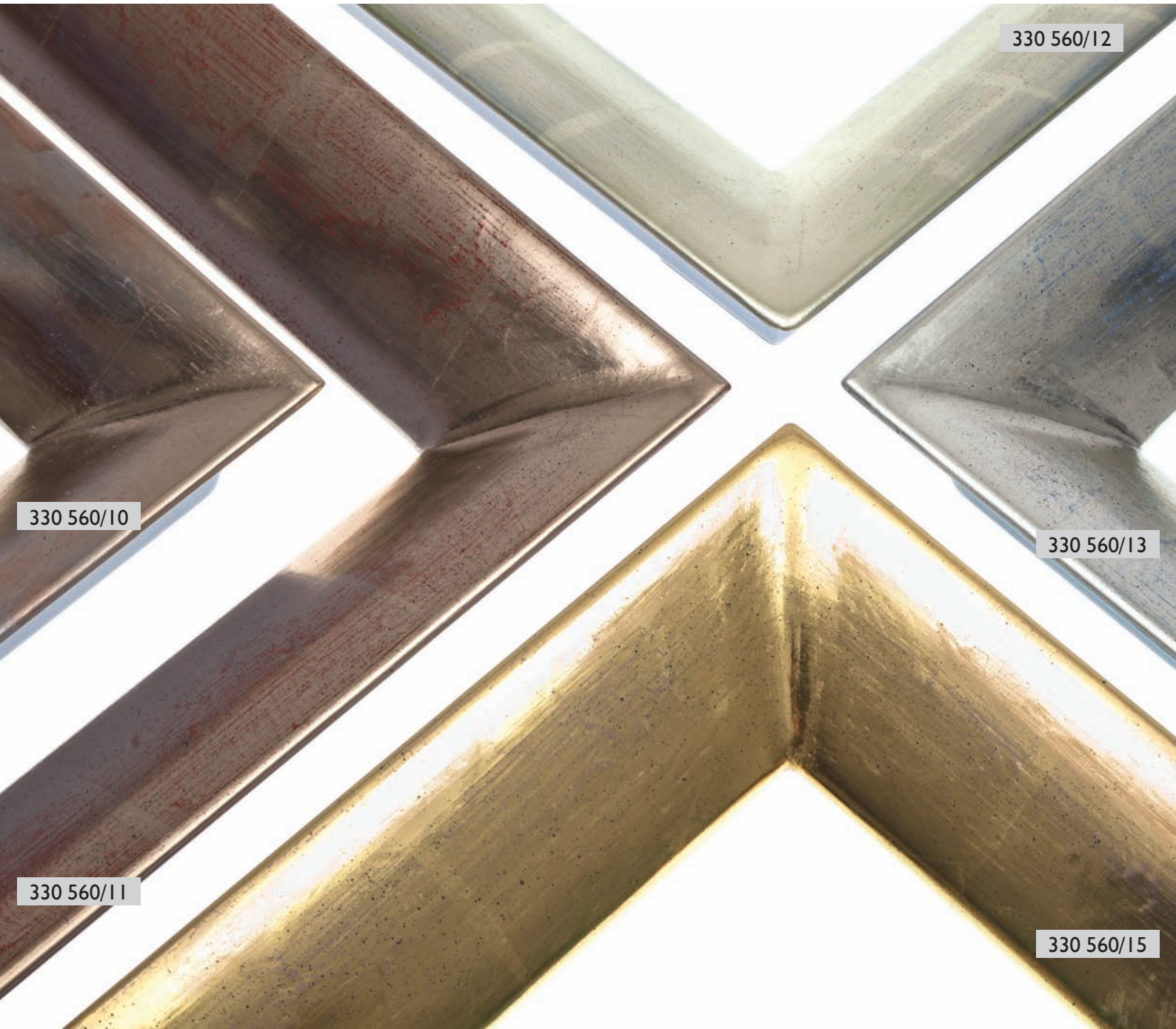

330 560/10

330 560/12

330 560/13

330 560/11

330 560/15

330 560

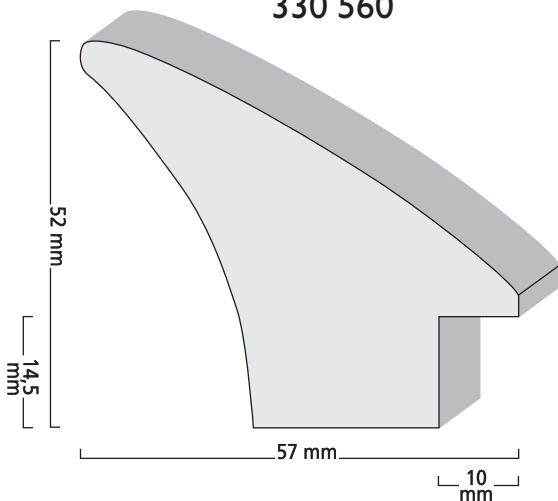

- 330 560/10 Mondgold 22 Karat, rotmarmor unterlegt
Moon-gold 22 carat, red marmoreal rubbed
- 330 560/11 Louvregold 23 Karat, granatroter unterlegt
Louvre-gold 23 carat, red rubbed
- 330 560/12 Grüngold 15,3 Karat, blau-grün coloriert
Green gold 15,3 carat, blue-green coloured
- 330 560/13 Weißgold 12 Karat, saphirblau unterlegt
Real white gold 12 carat, saphir-blue rubbed
- 330 560/15 Echtgold 22 Karat, grün-lila unterlegt
Real gold 22 carat, green-lavender rubbed



330 679/17

330 679/19

330 679/14

330 679

330 679/14

Echtsilber, blau-türkis unterlegt
Real silver, blue-turquoise rubbed

330 679/17

Platin 23 Karat, dunkel unterlegt
Platinum 23 carat, dark rubbed

330 679/19

Echtsilber, blau unterlegt
Real silver, blue rubbed

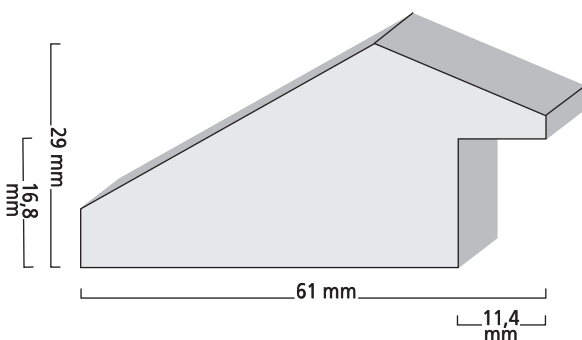



330 3001/171

330 3001/170

330 3001/172

330 3001

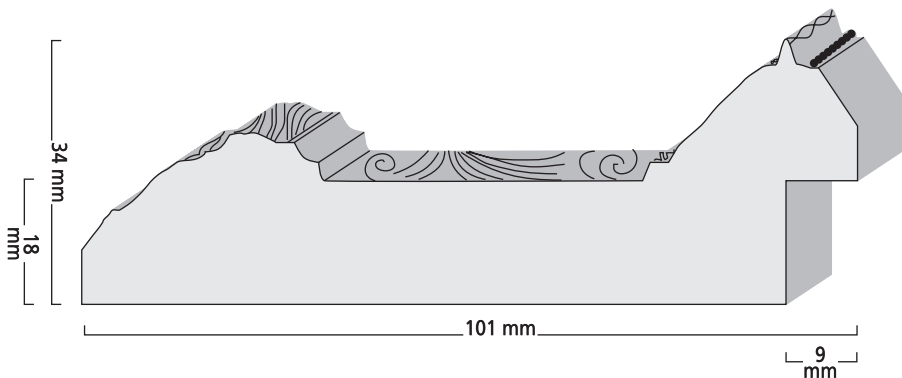

330 3001/170 silber metallisiert,
schwarz-orange unterlegt
*silver hand-metallized,
black-orange rubbed*

330 3001/171 gold metallisiert,
rot-grün unterlegt
golden hand-metallized, red rubbed

330 3001/172 altbraun, vorne silber metallisiert
antique brown, silver hand metallized

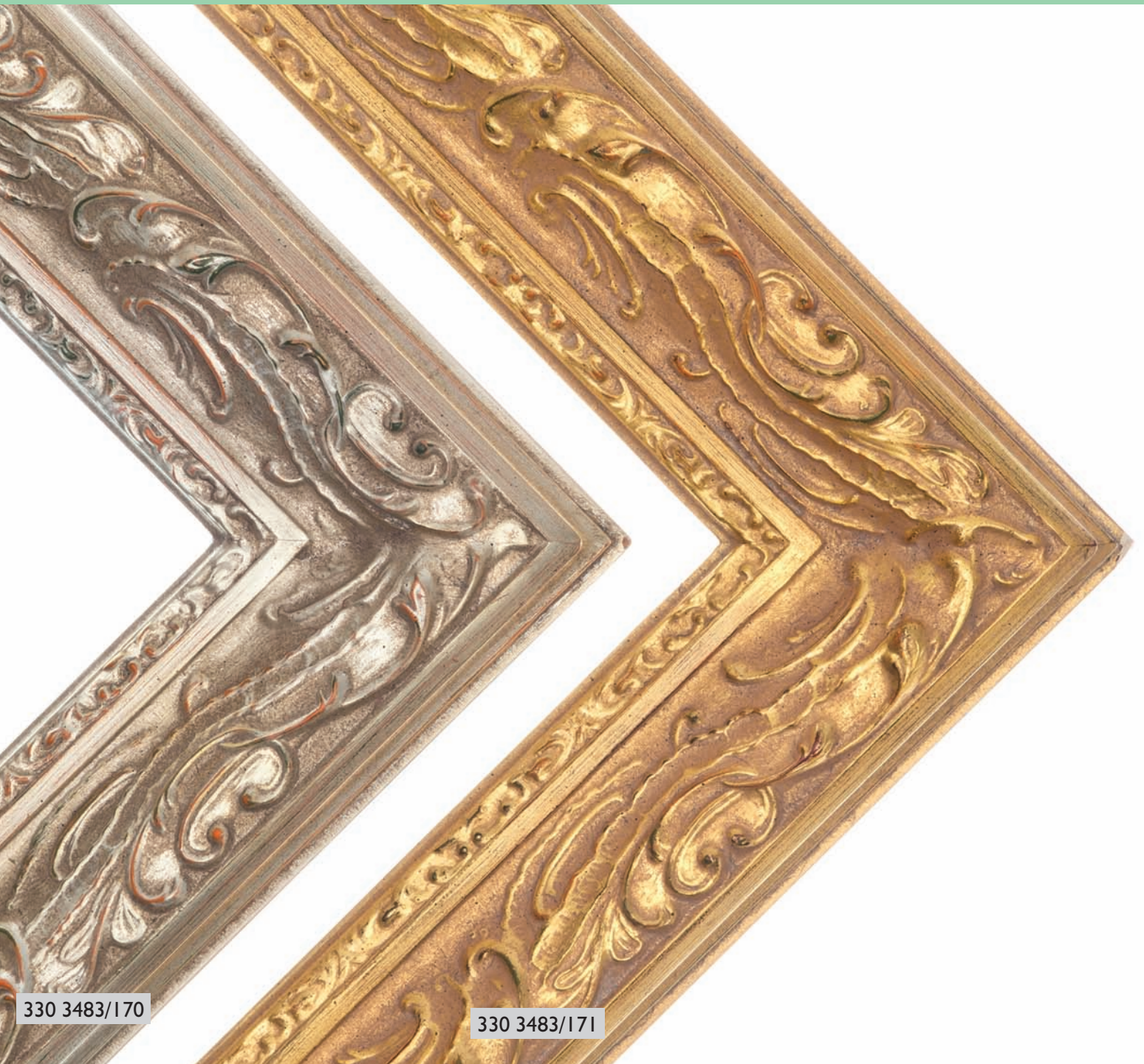

330 3483/170

330 3483/171

330 3483

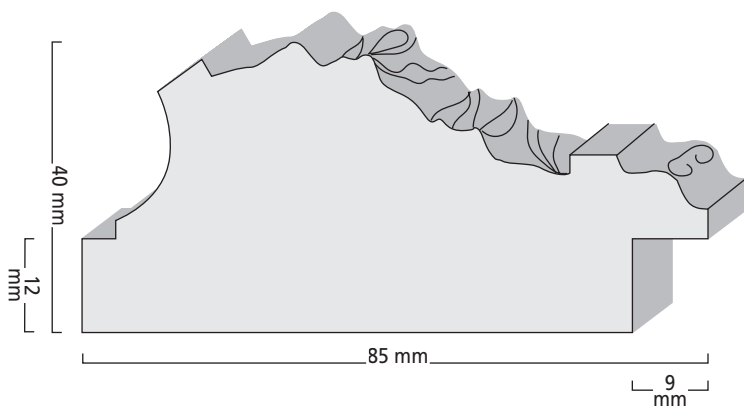

330 3483/170 silber metallisiert,
orange-grün unterlegt
silver hand-metallized, red rubbed

330 3483/171 gold metallisiert,
orange-grün unterlegt
golden hand-metallized, red rubbed



MOZART



330 4362/170

330 4362/171

330 4362

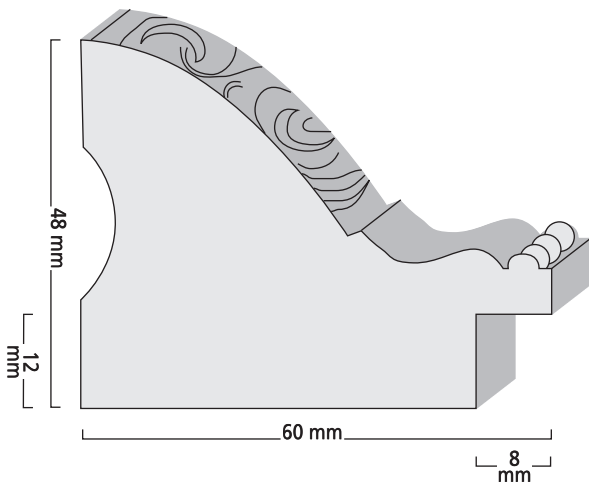

330 4362/170 silber metallisiert, schwarz-orange unterlegt
silver hand-metallized, black-orange rubbed

330 4362/171 gold metallisiert, rot-grün unterlegt
golden hand-metallized, red-green rubbed

MOZART

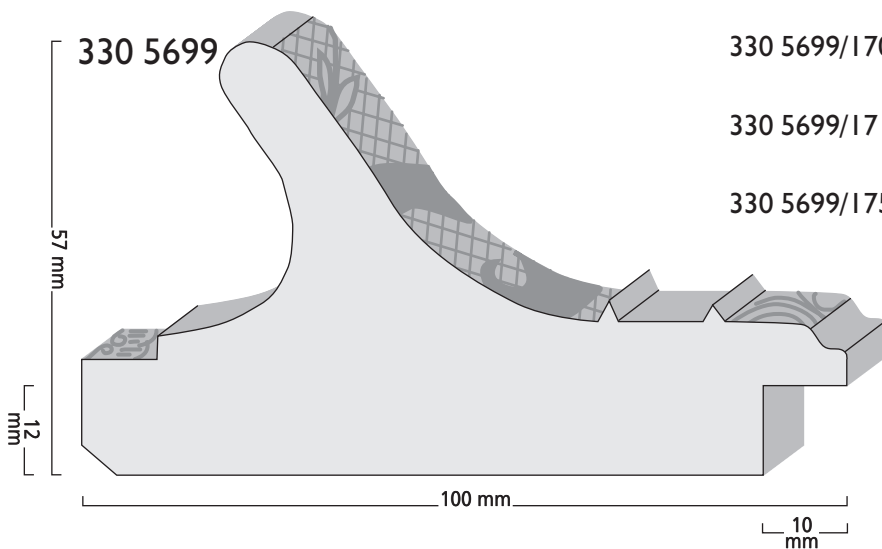

- 330 5699/170 silber metallisiert, orange-grün unterlegt
silver hand-metallized, red rubbed
- 330 5699/171 gold metallisiert, orange-grün unterlegt
golden hand-metallized, red rubbed
- 330 5699/175 kupfer metallisiert, braun unterlegt
copper hand-metallized, brown rubbed

MÜNCHEN

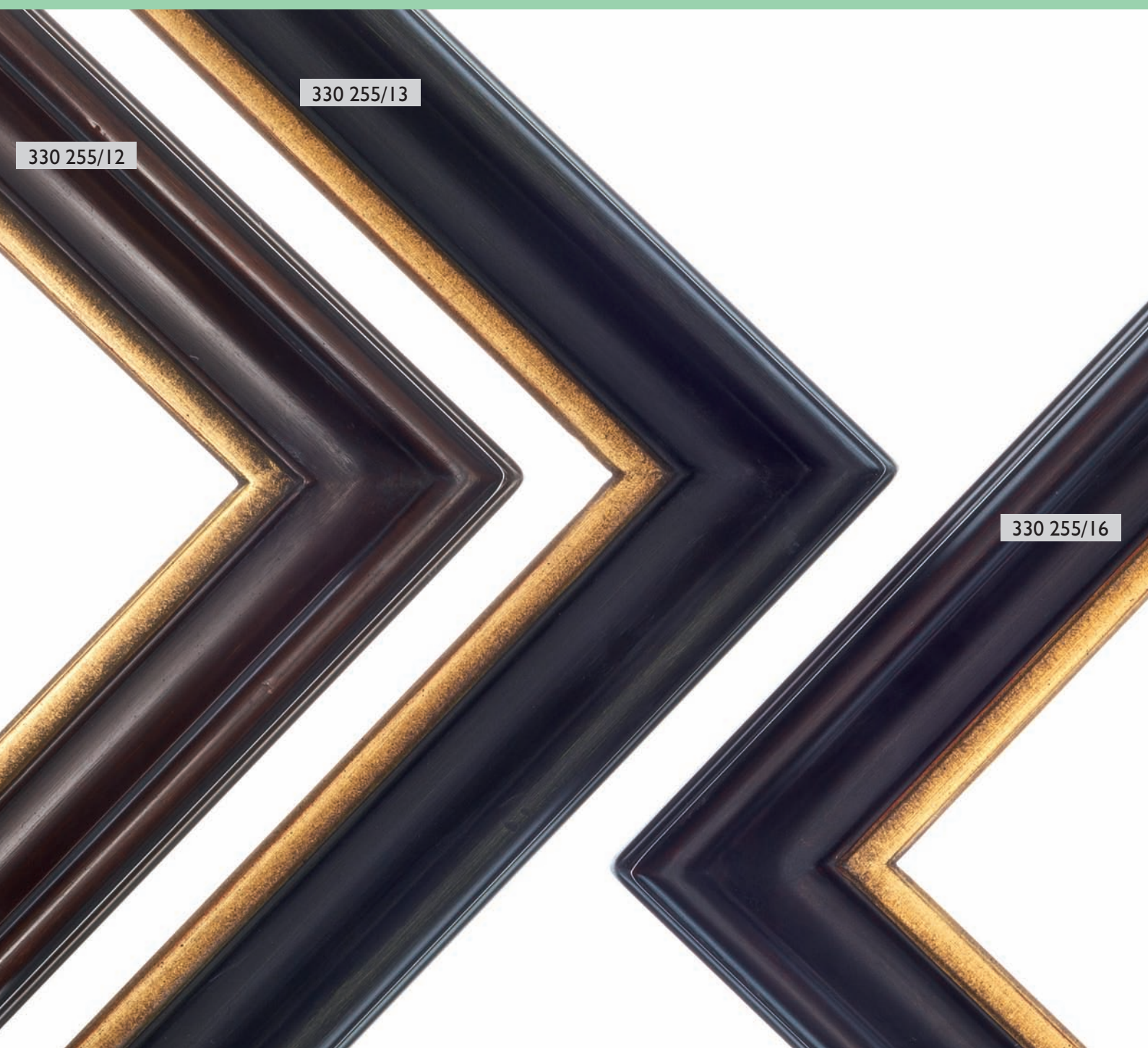

330 255

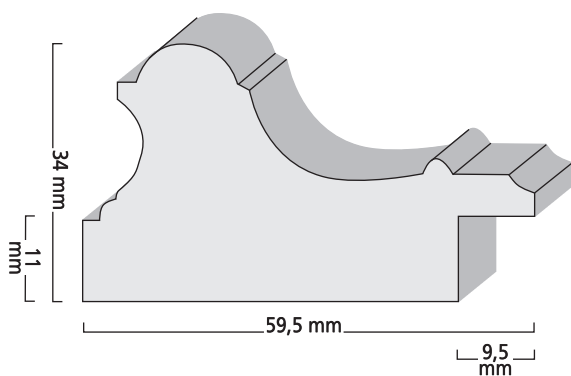

- 330 255/12 antikbraun, Innenkante gold metallisiert
antique-brown with golden inside
- 330 255/13 antikgrün, Innenkante gold metallisiert
antique-green with golden inside
- 330 255/16 antikscharz, Innenkante gold metallisiert
antique-black with golden inside

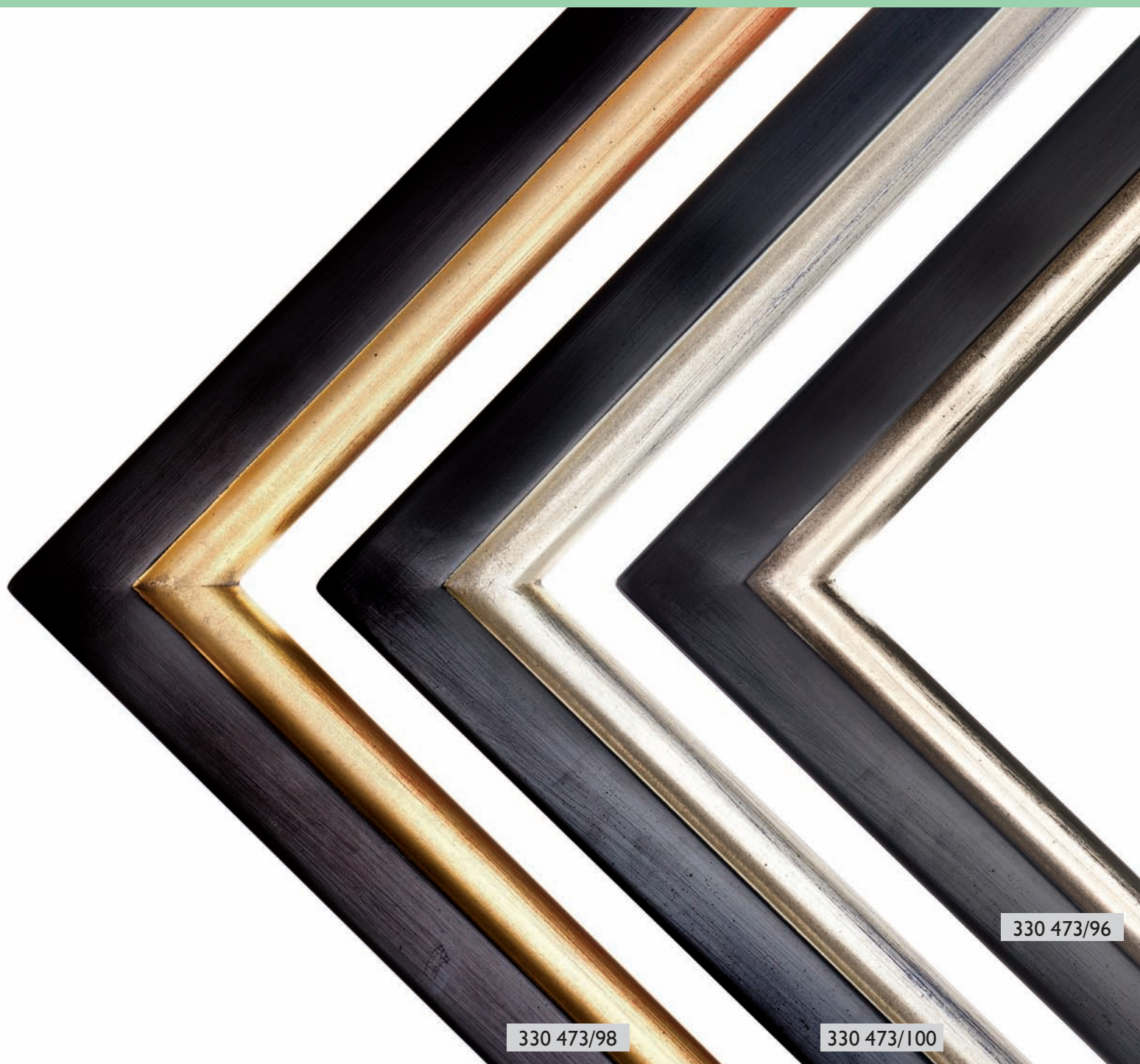

330 473/98

330 473/100

330 473/96

330 473

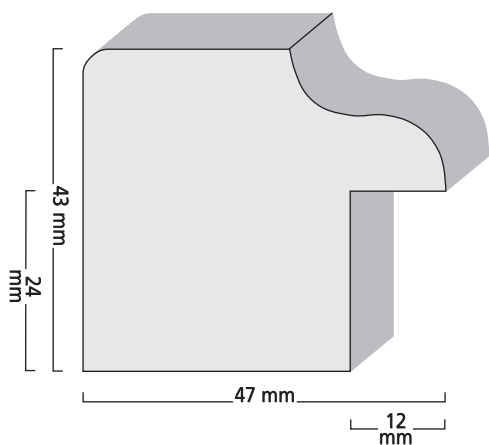

- 330 473/96 schwarz, Kante silber metallisiert
black, edge silver metallized
- 330 473/98 schwarz, Kante gold metallisiert
black, edge gold metallized
- 330 473/100 blau, Kante silber metallisiert
blue, edge silver metallized

NEW YORK

330 910/10

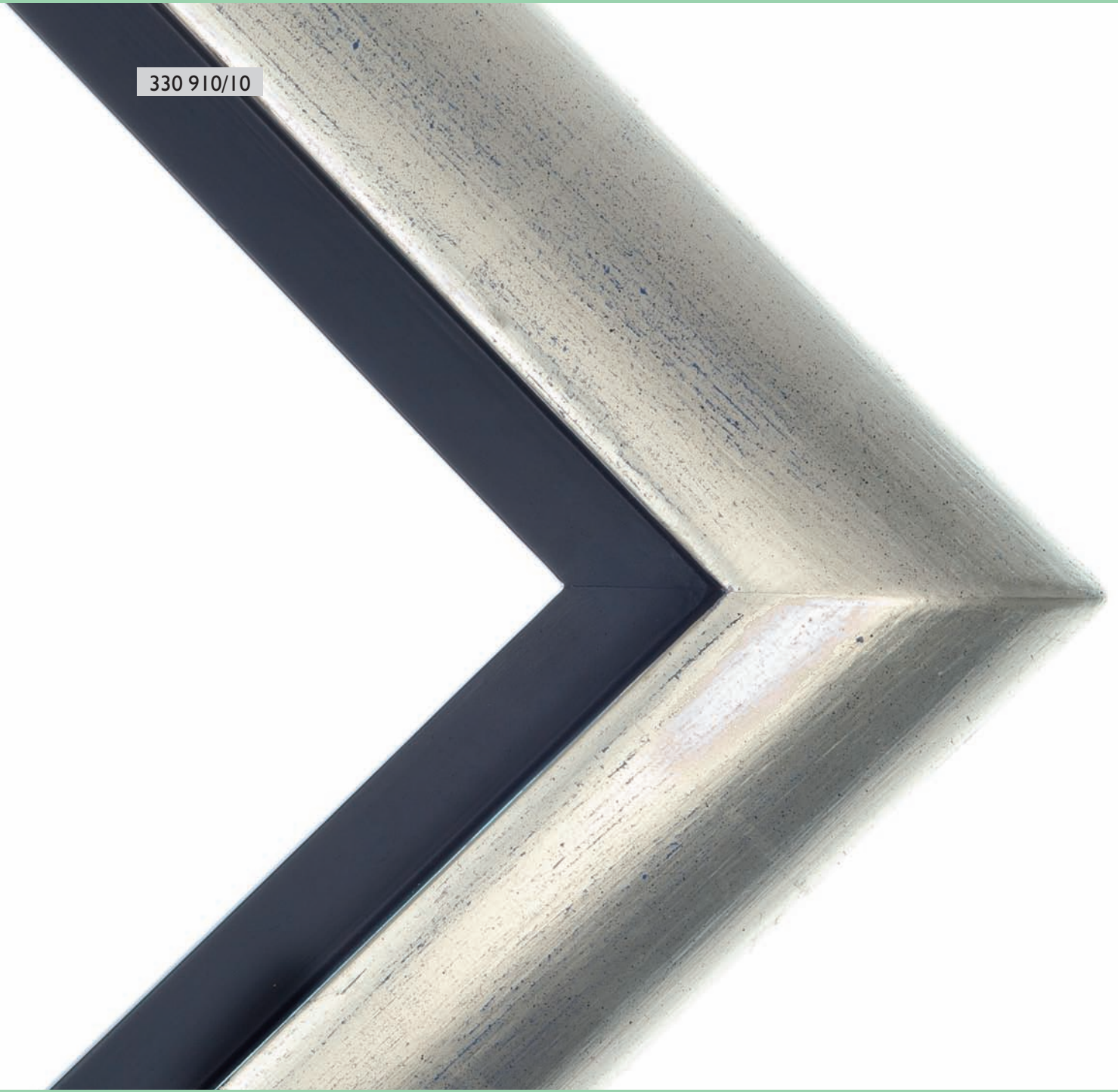

330 910

330 910/10

Weißgold matt, azurblau unterlegt
white gold mat, azur-blue rubbed

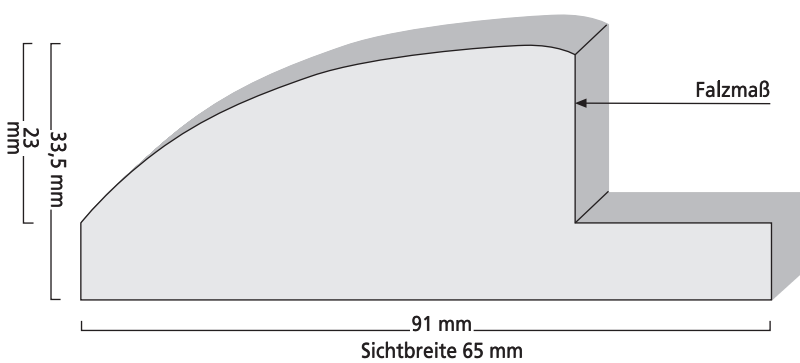

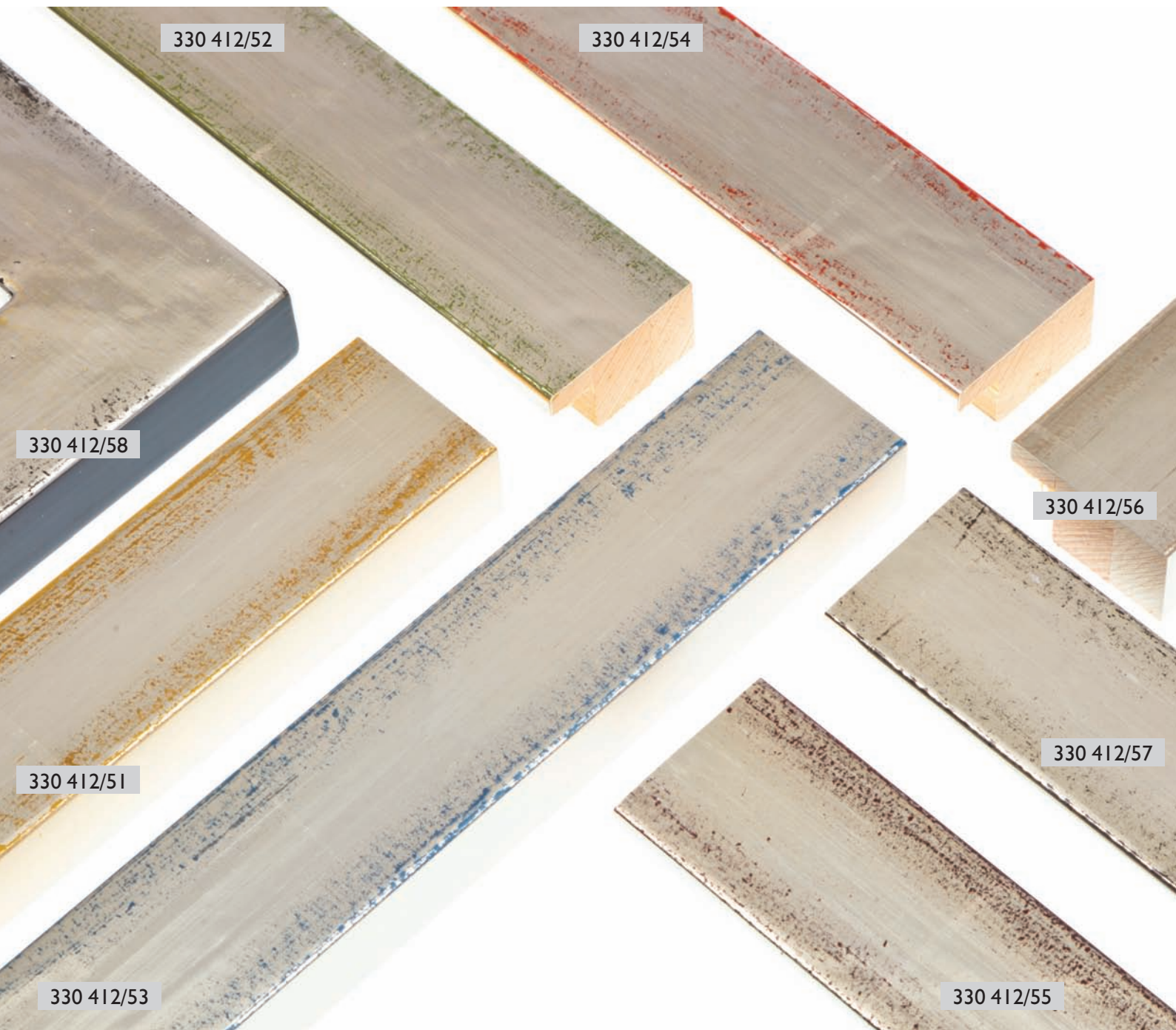

330 412

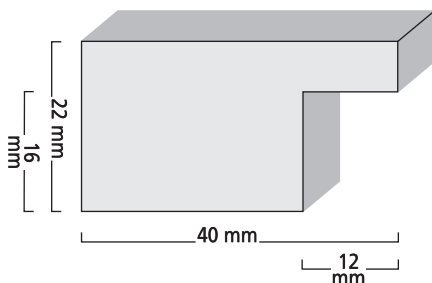

Alle Neu-Berlin-Profile erhältlich in den Ausführungen:

- /51 Echtsilber, gelb unterlegt
real silver, yellow rubbed
- /52 Echtsilber, grün unterlegt
real silver, green rubbed
- /53 Echtsilber, blau unterlegt
real silver, blue rubbed
- /54 Echtsilber, orange unterlegt
real silver, orange rubbed
- /55 Echtsilber, rot unterlegt
real silver, red rubbed
- /56 Echtsilber, altweiß unterlegt
real silver, white rubbed
- /57 Echtsilber, dunkelbraun unterlegt
real silver, dark brown rubbed
- /58 Echtsilber, schwarz unterlegt
real silver, black rubbed

NEU-BERLIN



330 015/56

330 205/58

330 015

330 205

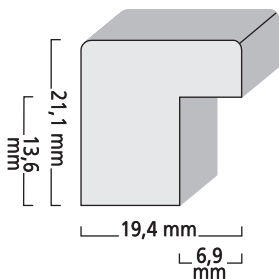
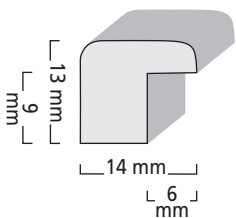

Alle Neu-Berlin-Profile erhältlich in den Ausführungen:

- /51 Echtsilber, gelb unterlegt
real silver, yellow rubbed
- /52 Echtsilber, grün unterlegt
real silver, green rubbed
- /53 Echtsilber, blau unterlegt
real silver, blue rubbed
- /54 Echtsilber, orange unterlegt
real silver, orange rubbed
- /55 Echtsilber, rot unterlegt
real silver, red rubbed
- /56 Echtsilber, altweiß unterlegt
real silver, white rubbed
- /57 Echtsilber, dunkelbraun unterlegt
real silver, dark brown rubbed
- /58 Echtsilber, schwarz unterlegt
real silver, black rubbed

NEU-BERLIN



330 026/51

330 307/53

330 026

330 307

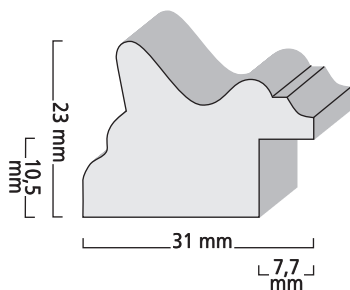
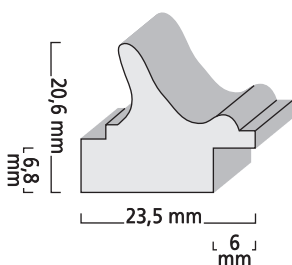

Alle Neu-Berlin-Profile erhältlich in den Ausführungen:

- /51 Echtsilber, gelb unterlegt
real silver, yellow rubbed
- /52 Echtsilber, grün unterlegt
real silver, green rubbed
- /53 Echtsilber, blau unterlegt
real silver, blue rubbed
- /54 Echtsilber, orange unterlegt
real silver, orange rubbed
- /55 Echtsilber, rot unterlegt
real silver, red rubbed
- /56 Echtsilber, altweiß unterlegt
real silver, white rubbed
- /57 Echtsilber, dunkelbraun unterlegt
real silver, dark brown rubbed
- /58 Echtsilber, schwarz unterlegt
real silver, black rubbed



330 219

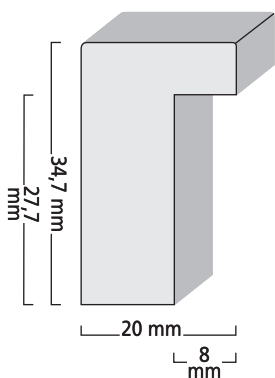

330 220

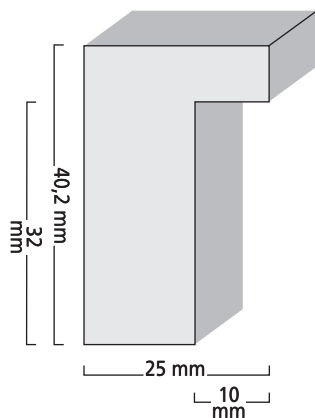

Alle Neu-Berlin-Profile erhältlich in den Ausführungen:

- /51 Echtsilber, gelb unterlegt
real silver, yellow rubbed
- /52 Echtsilber, grün unterlegt
real silver, green rubbed
- /53 Echtsilber, blau unterlegt
real silver, blue rubbed
- /54 Echtsilber, orange unterlegt
real silver, orange rubbed
- /55 Echtsilber, rot unterlegt
real silver, red rubbed
- /56 Echtsilber, altweiß unterlegt
real silver, white rubbed
- /57 Echtsilber, dunkelbraun unterlegt
real silver, dark brown rubbed
- /58 Echtsilber, schwarz unterlegt
real silver, black rubbed



330 301/55

330 379/54

330 301

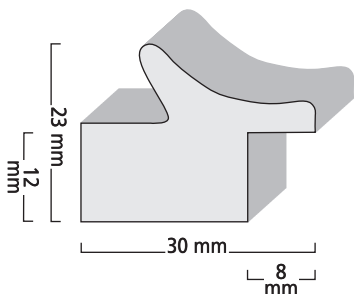

330 379

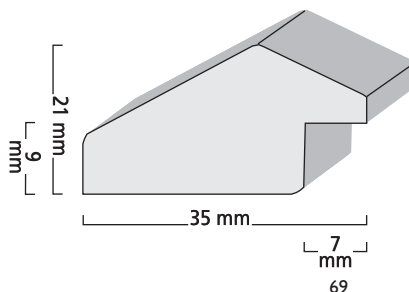

Alle Neu-Berlin-Profile erhältlich in den Ausführungen:

- /51 Echtsilber, gelb unterlegt
real silver, yellow rubbed
- /52 Echtsilber, grün unterlegt
real silver, green rubbed
- /53 Echtsilber, blau unterlegt
real silver, blue rubbed
- /54 Echtsilber, orange unterlegt
real silver, orange rubbed
- /55 Echtsilber, rot unterlegt
real silver, red rubbed
- /56 Echtsilber, altweiß unterlegt
real silver, white rubbed
- /57 Echtsilber, dunkelbraun unterlegt
real silver, dark brown rubbed
- /58 Echtsilber, schwarz unterlegt
real silver, black rubbed

NEU-BERLIN

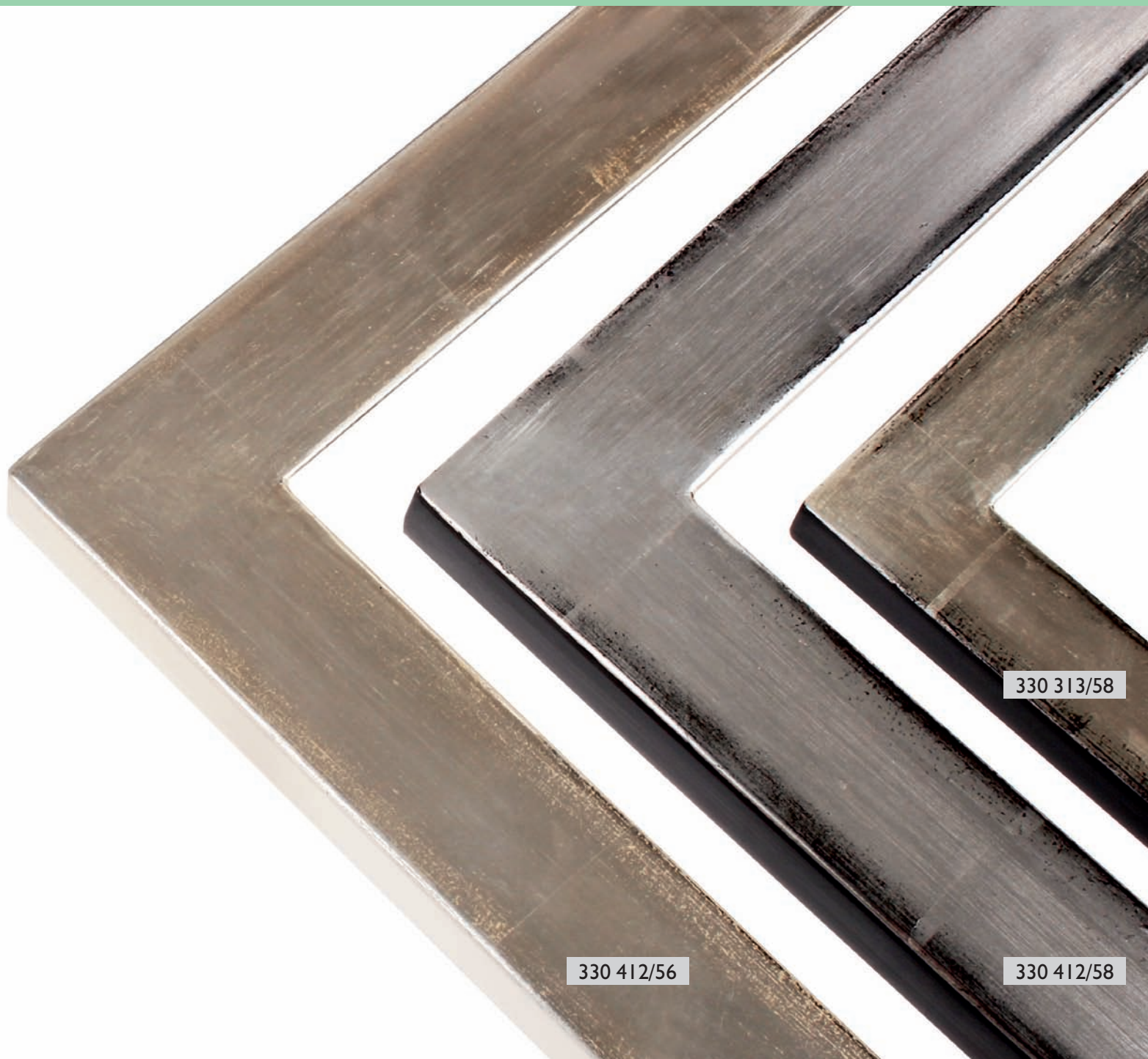

330 313/58

330 412/56

330 412/58

330 313

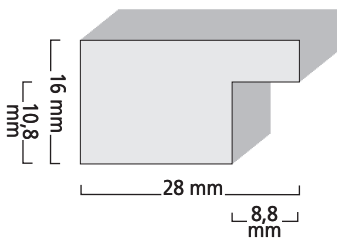

330 412

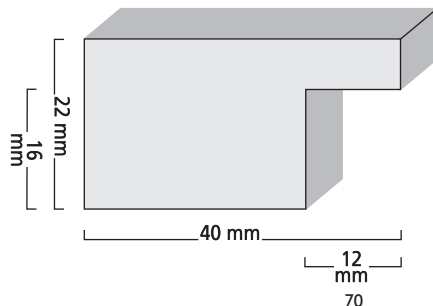

Alle Neu-Berlin-Profile erhältlich in den Ausführungen:

- /51 Echtsilber, gelb unterlegt
real silver, yellow rubbed
- /52 Echtsilber, grün unterlegt
real silver, green rubbed
- /53 Echtsilber, blau unterlegt
real silver, blue rubbed
- /54 Echtsilber, orange unterlegt
real silver, orange rubbed
- /55 Echtsilber, rot unterlegt
real silver, red rubbed
- /56 Echtsilber, altweiß unterlegt
real silver, white rubbed
- /57 Echtsilber, dunkelbraun unterlegt
real silver, dark brown rubbed
- /58 Echtsilber, schwarz unterlegt
real silver, black rubbed



330 419/58

330 419

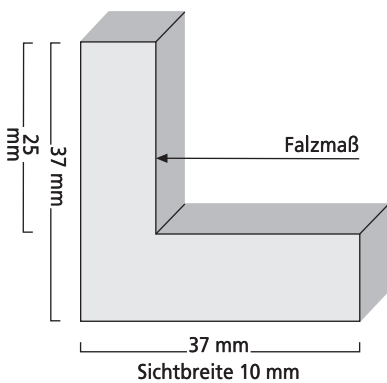

Alle Neu-Berlin-Profile erhältlich in den Ausführungen:

- /51 Echtsilber, gelb unterlegt
real silver, yellow rubbed
- /52 Echtsilber, grün unterlegt
real silver, green rubbed
- /53 Echtsilber, blau unterlegt
real silver, blue rubbed
- /54 Echtsilber, orange unterlegt
real silver, orange rubbed
- /55 Echtsilber, rot unterlegt
real silver, red rubbed
- /56 Echtsilber, altweiß unterlegt
real silver, white rubbed
- /57 Echtsilber, dunkelbraun unterlegt
real silver, dark brown rubbed
- /58 Echtsilber, schwarz unterlegt
real silver, black rubbed

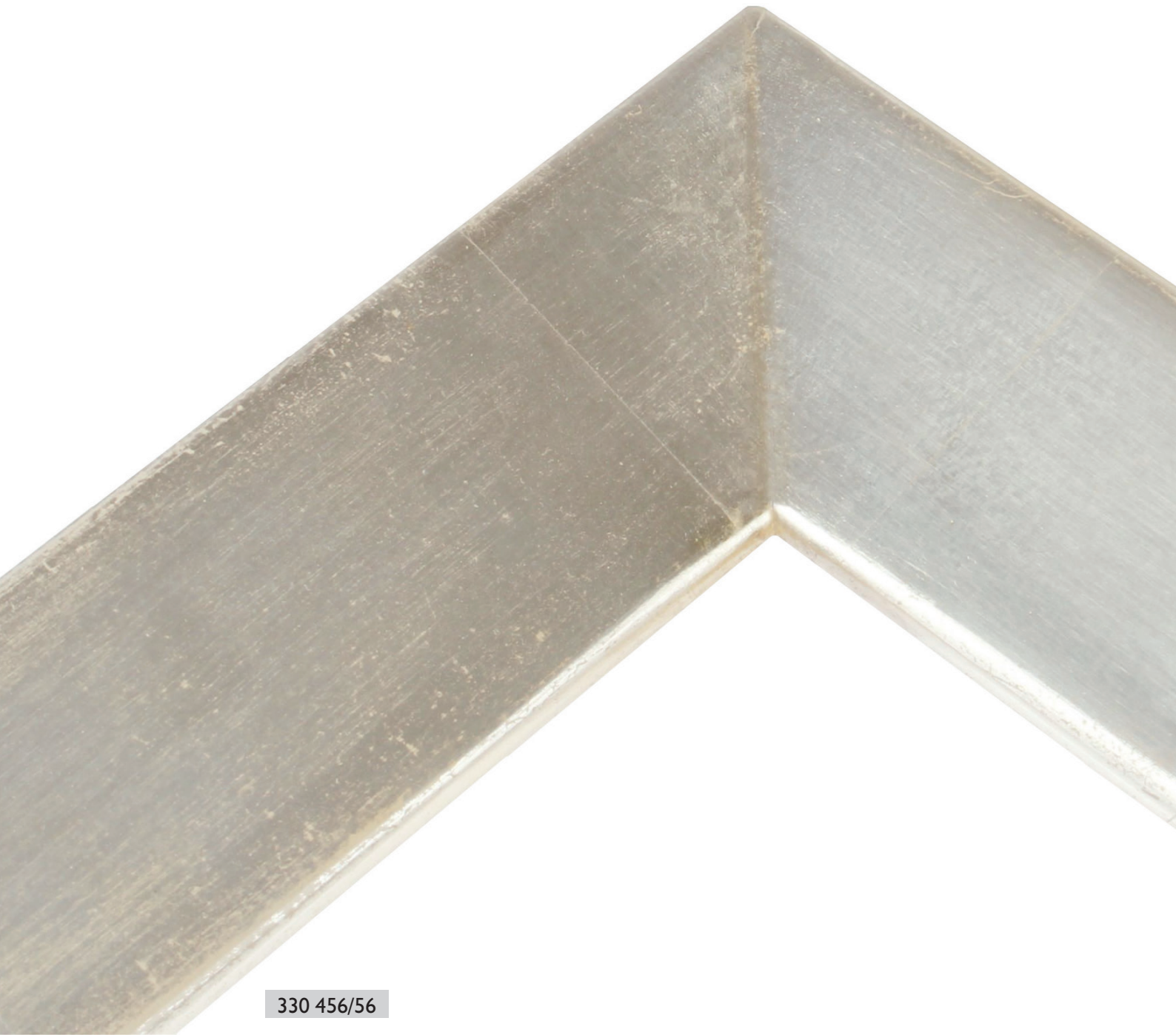

330 456/56

330 456

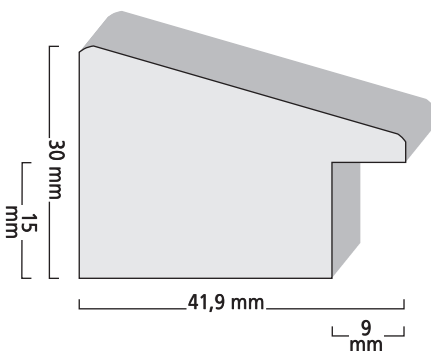

Alle Neu-Berlin-Profile erhältlich in den Ausführungen:

- /51 Echtsilber, gelb unterlegt
real silver, yellow rubbed
- /52 Echtsilber, grün unterlegt
real silver, green rubbed
- /53 Echtsilber, blau unterlegt
real silver, blue rubbed
- /54 Echtsilber, orange unterlegt
real silver, orange rubbed
- /55 Echtsilber, rot unterlegt
real silver, red rubbed
- /56 Echtsilber, altweiß unterlegt
real silver, white rubbed
- /57 Echtsilber, dunkelbraun unterlegt
real silver, dark brown rubbed
- /58 Echtsilber, schwarz unterlegt
real silver, black rubbed



330 916/58

330 604/57

330 604

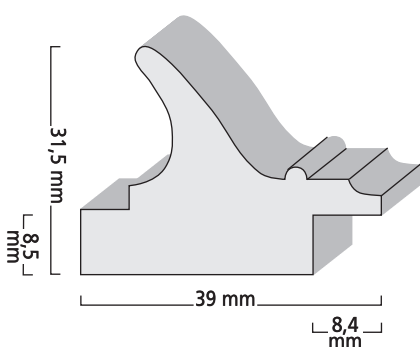

330 916

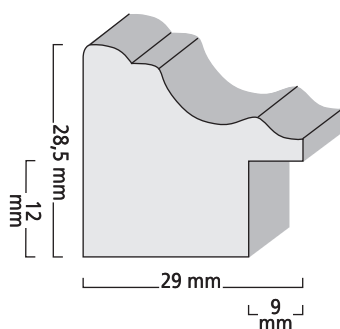

Alle Neu-Berlin-Profile erhältlich in den Ausführungen:

- /51 Echtsilber, gelb unterlegt
real silver, yellow rubbed
- /52 Echtsilber, grün unterlegt
real silver, green rubbed
- /53 Echtsilber, blau unterlegt
real silver, blue rubbed
- /54 Echtsilber, orange unterlegt
real silver, orange rubbed
- /55 Echtsilber, rot unterlegt
real silver, red rubbed
- /56 Echtsilber, altweiß unterlegt
real silver, white rubbed
- /57 Echtsilber, dunkelbraun unterlegt
real silver, dark brown rubbed
- /58 Echtsilber, schwarz unterlegt
real silver, black rubbed



330 618/56

330 618

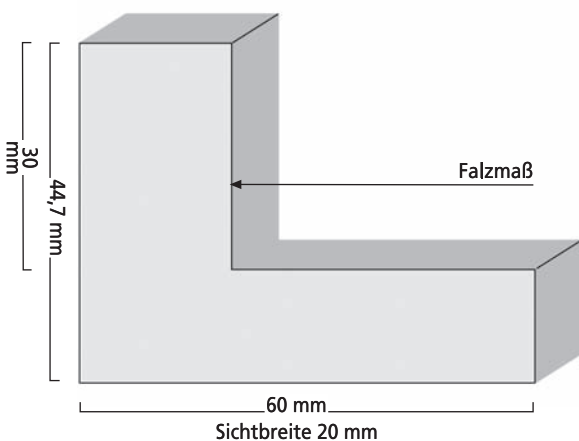

Alle Neu-Berlin-Profile erhältlich in den Ausführungen:

- /51 Echtsilber, gelb unterlegt
real silver, yellow rubbed
- /52 Echtsilber, grün unterlegt
real silver, green rubbed
- /53 Echtsilber, blau unterlegt
real silver, blue rubbed
- /54 Echtsilber, orange unterlegt
real silver, orange rubbed
- /55 Echtsilber, rot unterlegt
real silver, red rubbed
- /56 Echtsilber, altweiß unterlegt
real silver, white rubbed
- /57 Echtsilber, dunkelbraun unterlegt
real silver, dark brown rubbed
- /58 Echtsilber, schwarz unterlegt
real silver, black rubbed

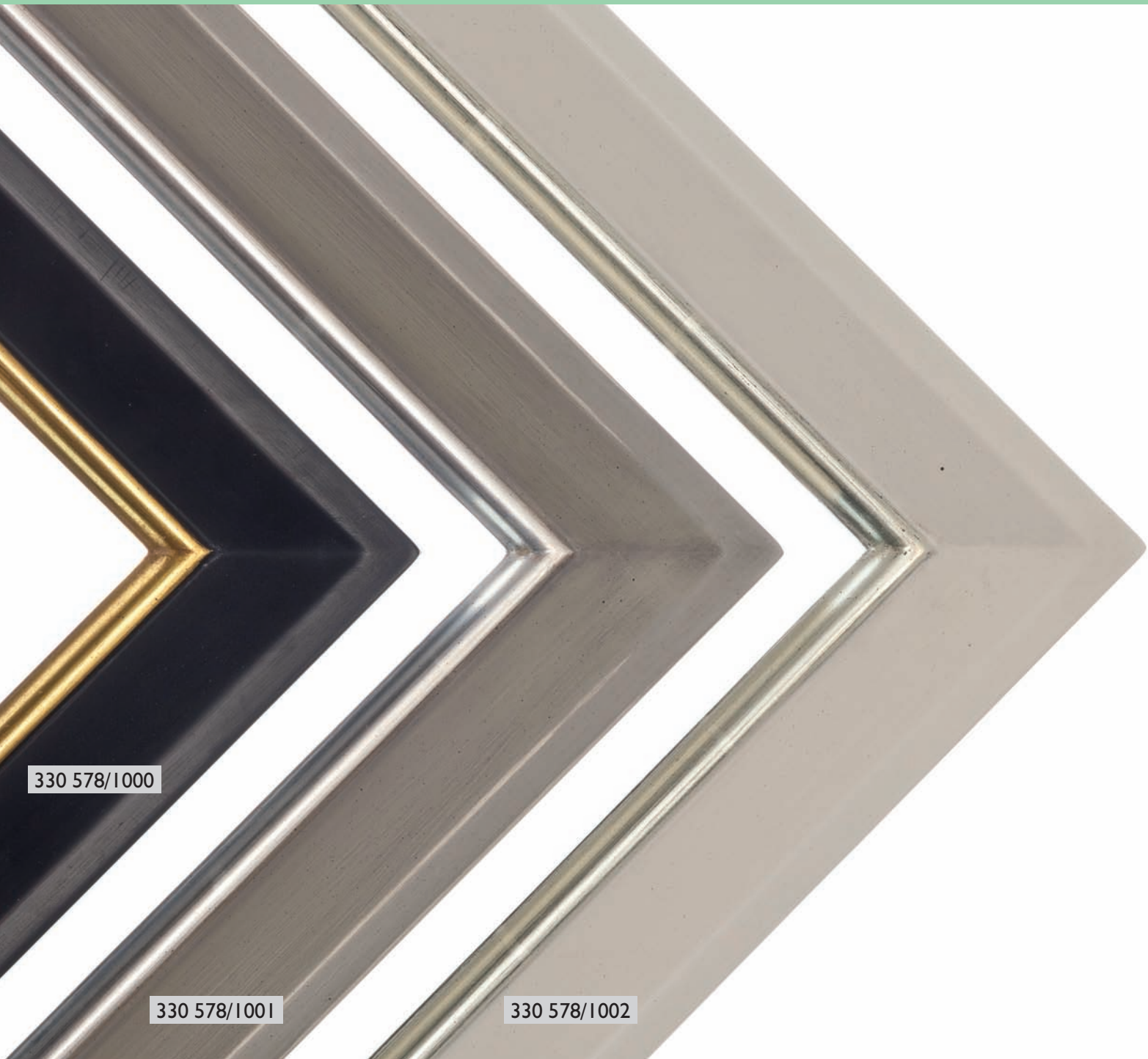

330 578/1000

330 578/1001

330 578/1002

330 578

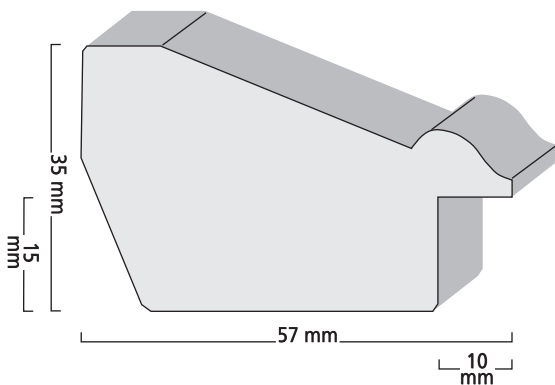

- 330 578/1000 schwarz, vorne Echtgold
black, in front real gold
- 330 578/1001 grau, vorne Echtsilber
grey, in front real silver
- 330 578/1002 weiß, vorne Weißgold
white, in front real white gold

ORTENBURG / TOSCANA



330 771/107



330 771/30

330 771 ORTENBURG

330 771/107 Echtgold, weiß patiniert, rotbraun unterlegt
Real gold, white toned, red-brown rubbed

330 771 TOSCANA

330 771/30 Weißgold 12 Karat mit antikgrau
Real white gold 12 carat with antique grey

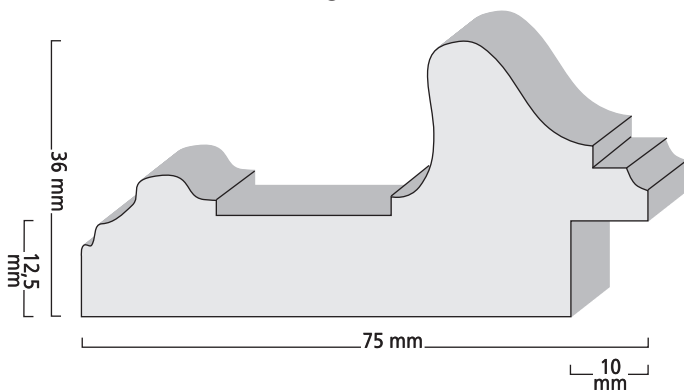

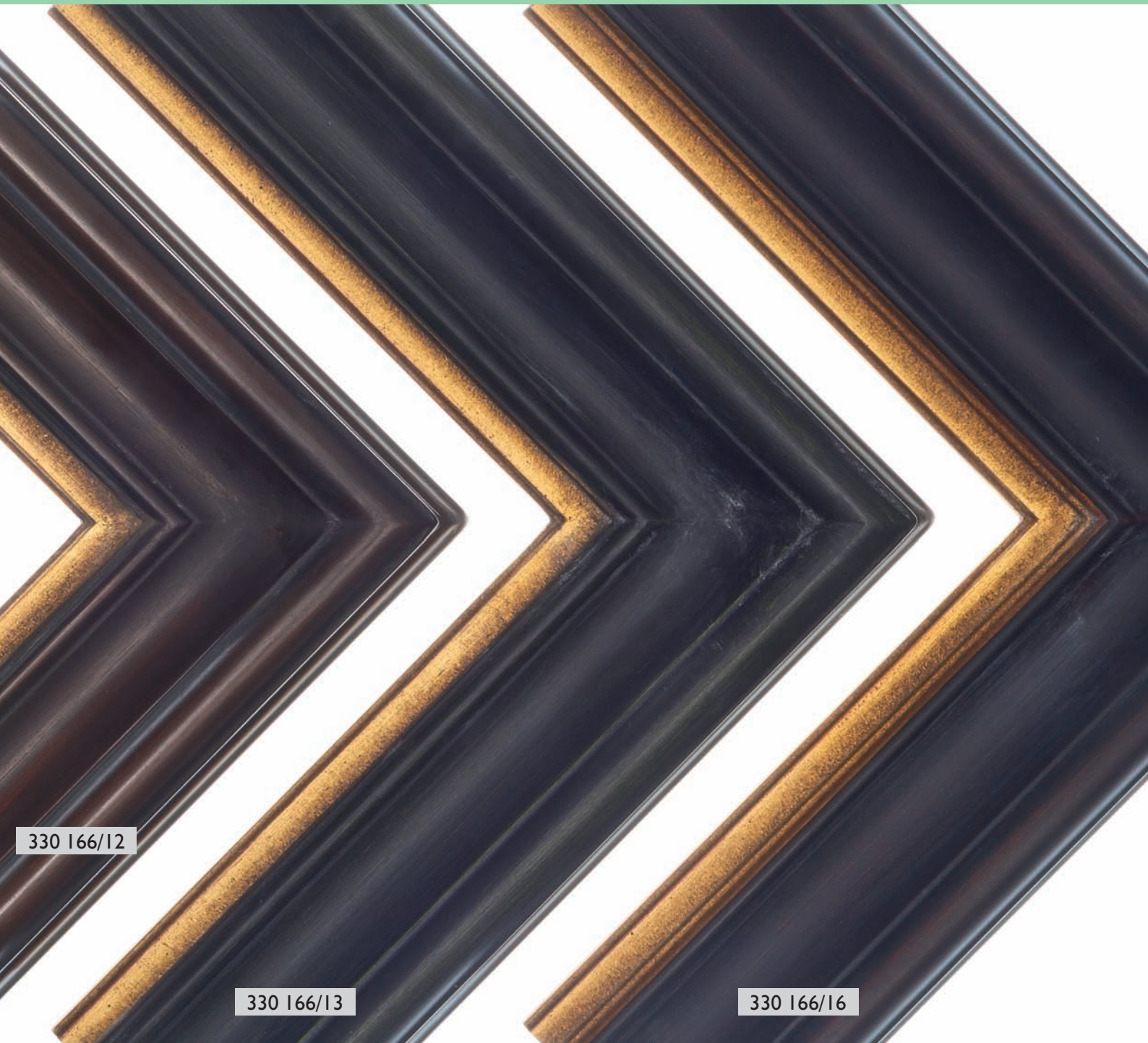

330 166/12

330 166/13

330 166/16

330 166

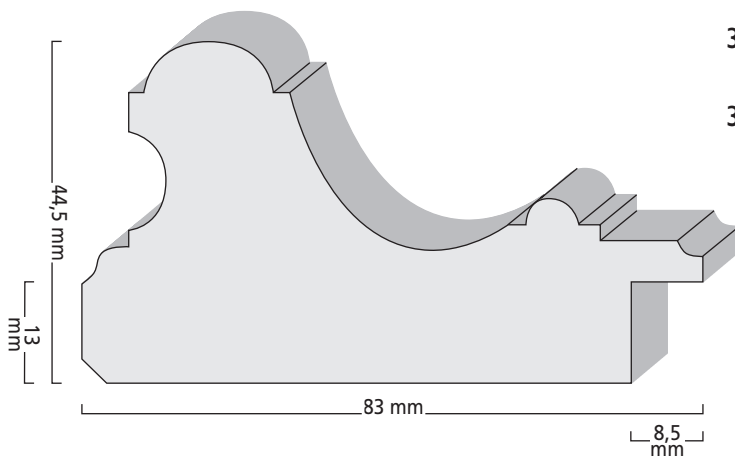

330 166/12

antikbraun, Innenkante gold metallisiert
antique brown, inside edge gold metallized

330 166/13

antikgrün, Innenkante gold metallisiert
antique green, inside edge gold metallized

330 166/16

antikscharz, Innenkante gold metallisiert
antique black, inside edge gold metallized

PASSAVIA



330 205/146

330 205/147

330 205/145

330 205/149

330 205/143

330 205/148

330 205

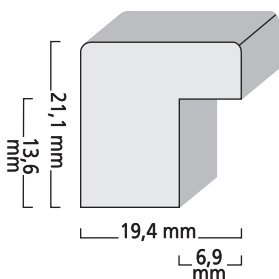

- 330 205/143 sand, gebürstet auf roh
sand, brushed on raw
- 330 205/145 terrakotta, gebürstet auf roh
terracotta, brushed on raw
- 330 205/146 oliv, gebürstet auf roh
olive green, brushed on raw
- 330 205/147 havannabraun, gebürstet auf roh
havanna brown, brushed on raw
- 330 205/148 graublau, gebürstet auf roh
grey-blue, brushed on raw
- 330 205/149 schiefergrau, gebürstet auf roh
slate-grey, brushed on raw

PASSAVIA

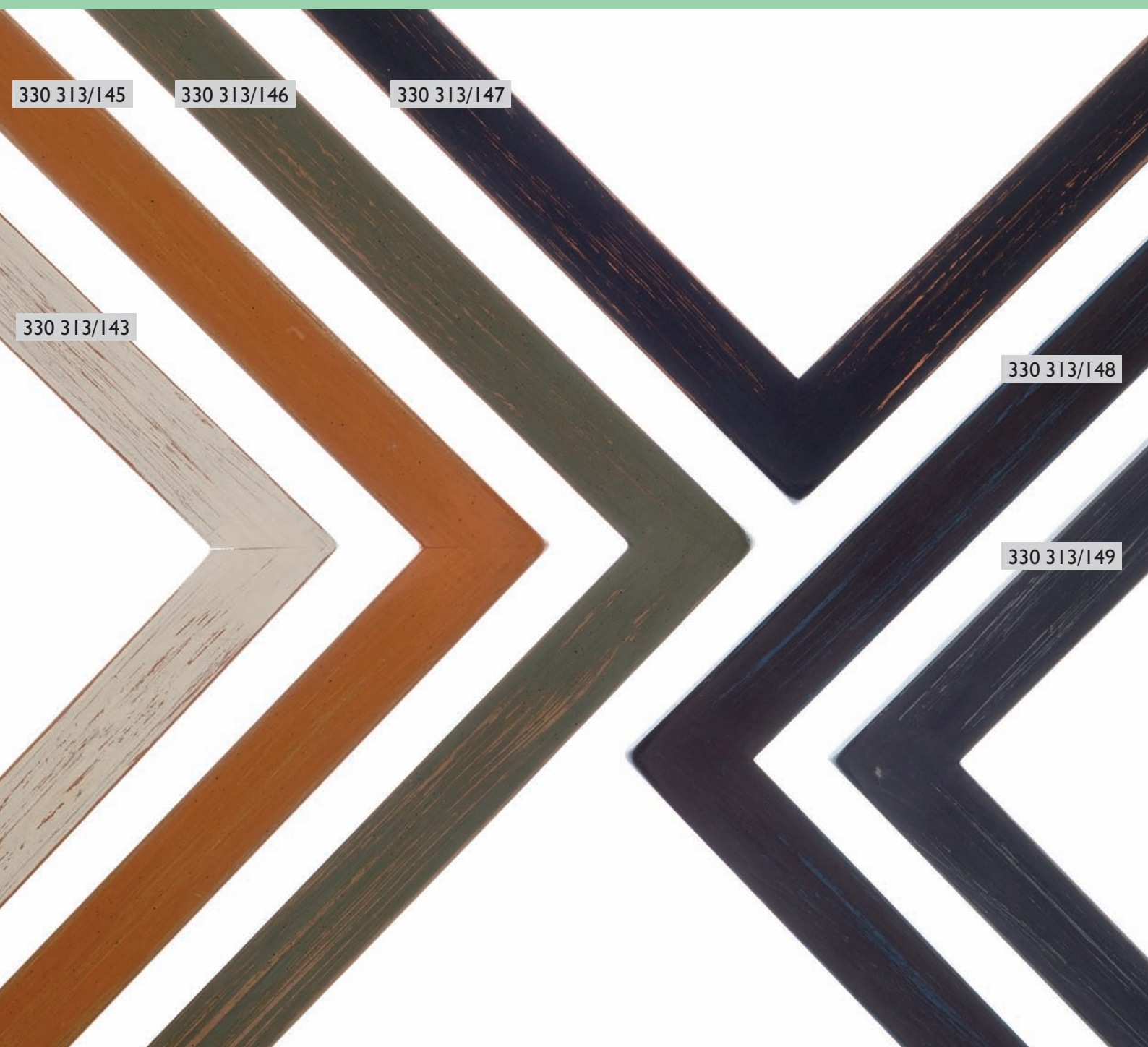

330 313

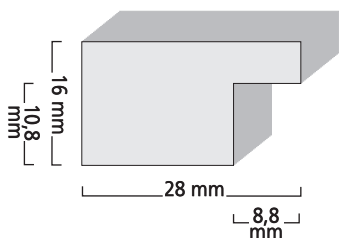

- 330 313/143 sand, gebürstet auf roh
sand, brushed on raw
- 330 313/145 terrakotta, gebürstet auf roh
terracotta, brushed on raw
- 330 313/146 oliv, gebürstet auf roh
olive green, brushed on raw
- 330 313/147 havannabraun, gebürstet auf roh
havanna brown, brushed on raw
- 330 313/148 graublau, gebürstet auf roh
grey-blue, brushed on raw
- 330 313/149 schiefergrau, gebürstet auf roh
slate-grey, brushed on raw

PASSAVIA

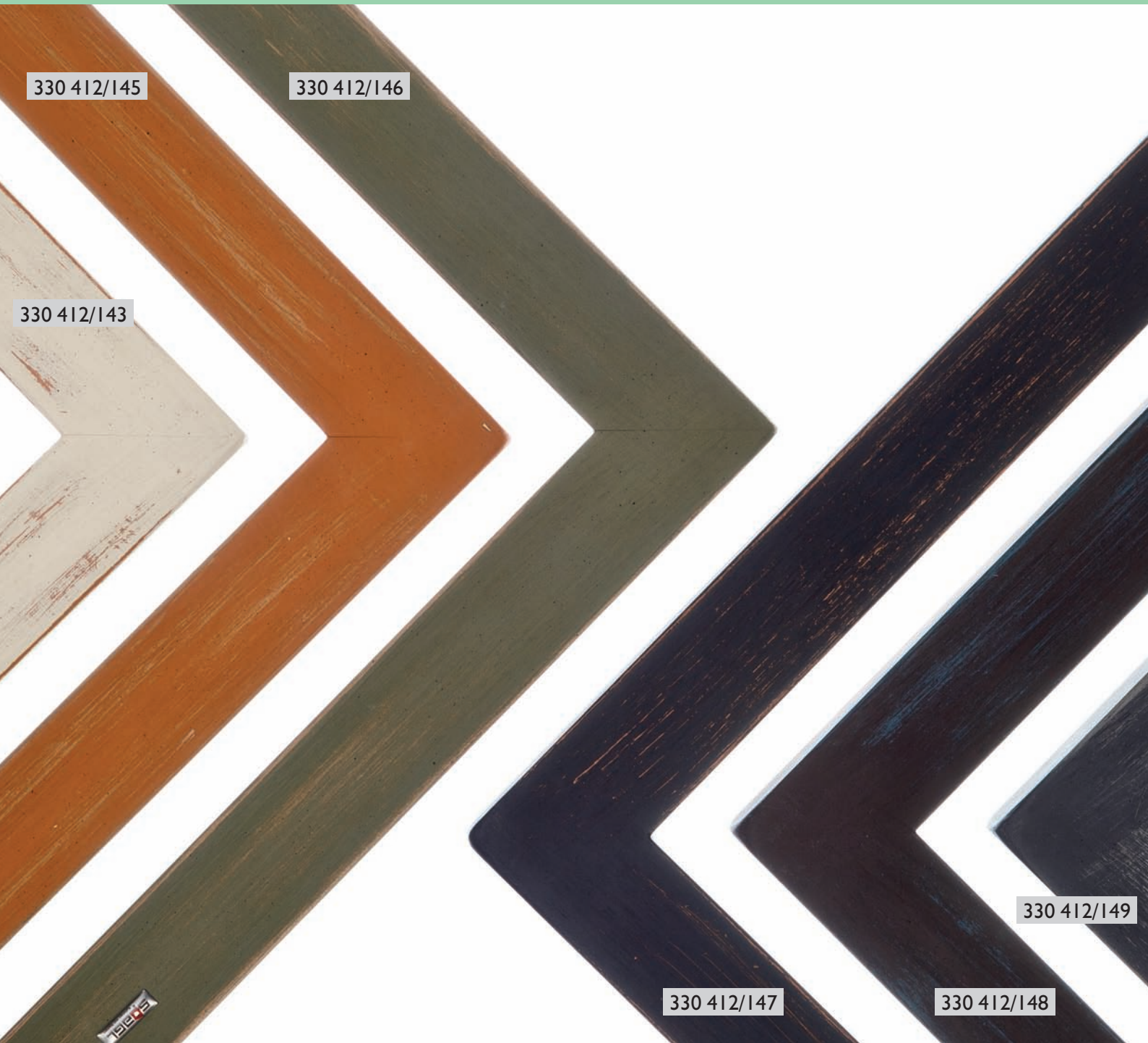

330 412

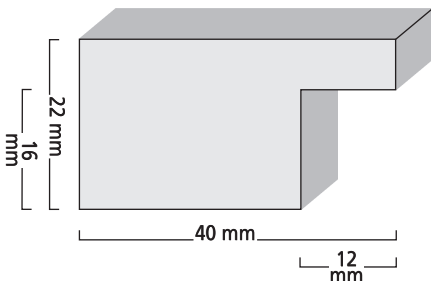

- 330 412/143 sand, gebürstet auf roh
sand, brushed on raw
- 330 412/145 terrakotta, gebürstet auf roh
terracotta, brushed on raw
- 330 412/146 oliv, gebürstet auf roh
olive green, brushed on raw
- 330 412/147 havannabraun, gebürstet auf roh
havanna brown, brushed on raw
- 330 412/148 graublau, gebürstet auf roh
grey-blue, brushed on raw
- 330 412/149 schiefergrau, gebürstet auf roh
slate-grey, brushed on raw

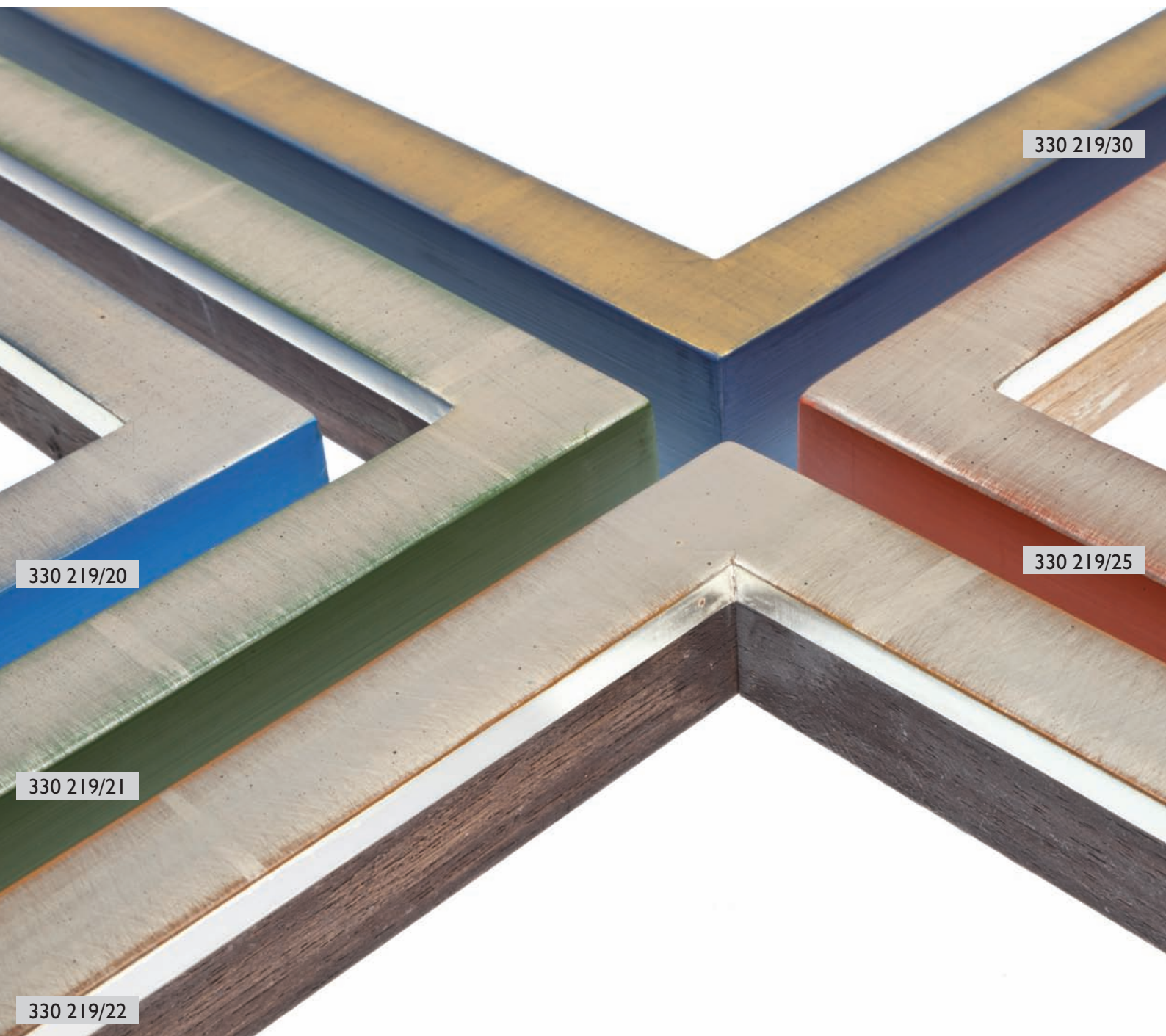

330 219

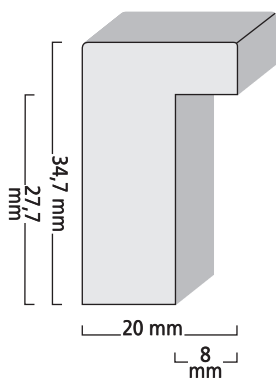

- 330 219/20 Echtsilber, blau unterlegt
Real silver, blue rubbed
- 330 219/21 Echtsilber, grün unterlegt
Real silver, green rubbed
- 330 219/22 Echtsilber, ockergelb unterlegt
Real silver, ocher-yellow rubbed
- 330 219/25 Echtsilber, rot unterlegt
Real silver, red rubbed
- 330 219/30 Echtgold, blau unterlegt
Real gold, blue rubbed

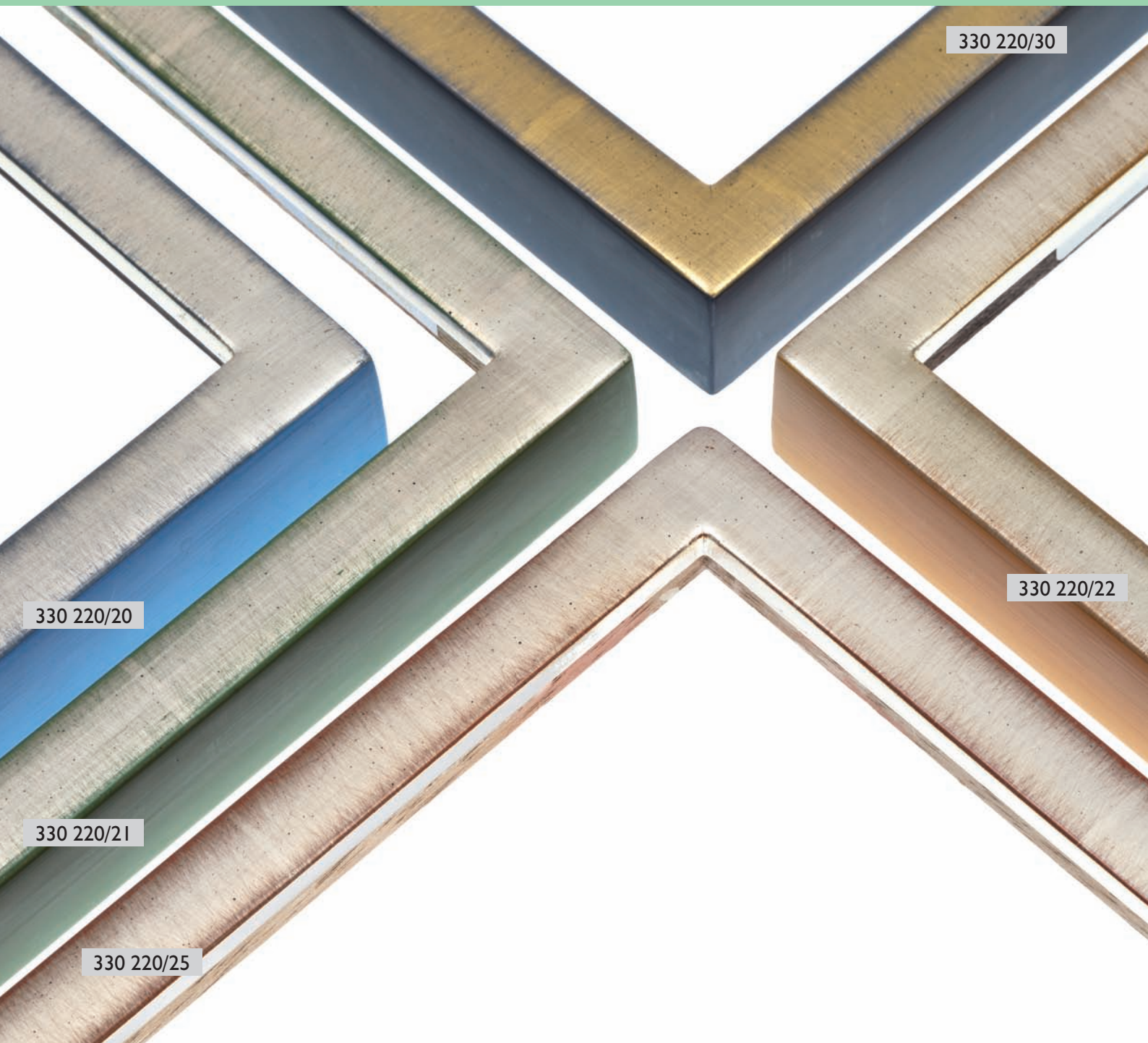

330 220

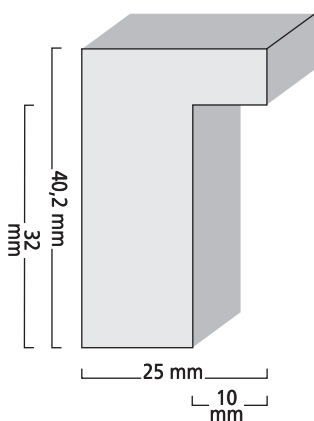

- | | |
|------------|--|
| 330 220/20 | Echtsilber, blau unterlegt
<i>Real silver, blue rubbed</i> |
| 330 220/21 | Echtsilber, grün unterlegt
<i>Real silver, green rubbed</i> |
| 330 220/22 | Echtsilber, ockergelb unterlegt
<i>Real silver, ocher-yellow rubbed</i> |
| 330 220/25 | Echtsilber, rot unterlegt
<i>Real silver, red rubbed</i> |
| 330 220/30 | Echtgold, blau unterlegt
<i>Real gold, blue rubbed</i> |

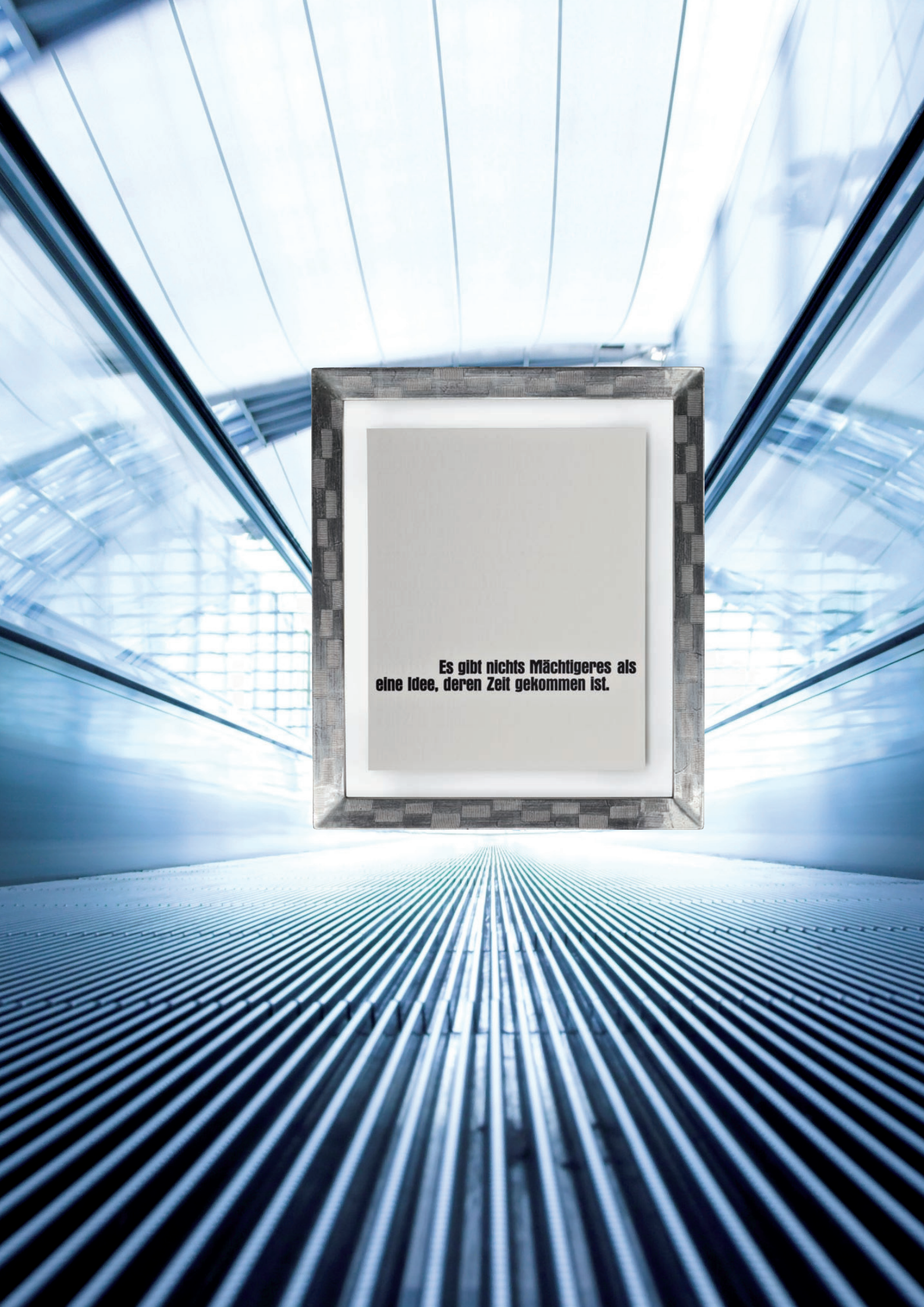

**Es gibt nichts Mächtigeres als
eine Idee, deren Zeit gekommen ist.**



330 266/20

330 266

330 266/20

antikbraun
mit Echtgold 22 Karat
*antique brown
with real gold 22 carat*

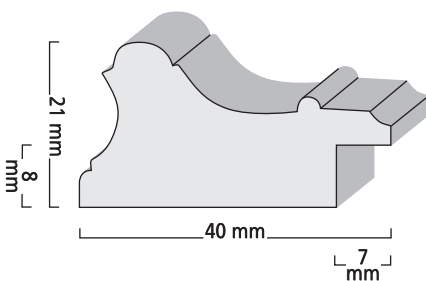

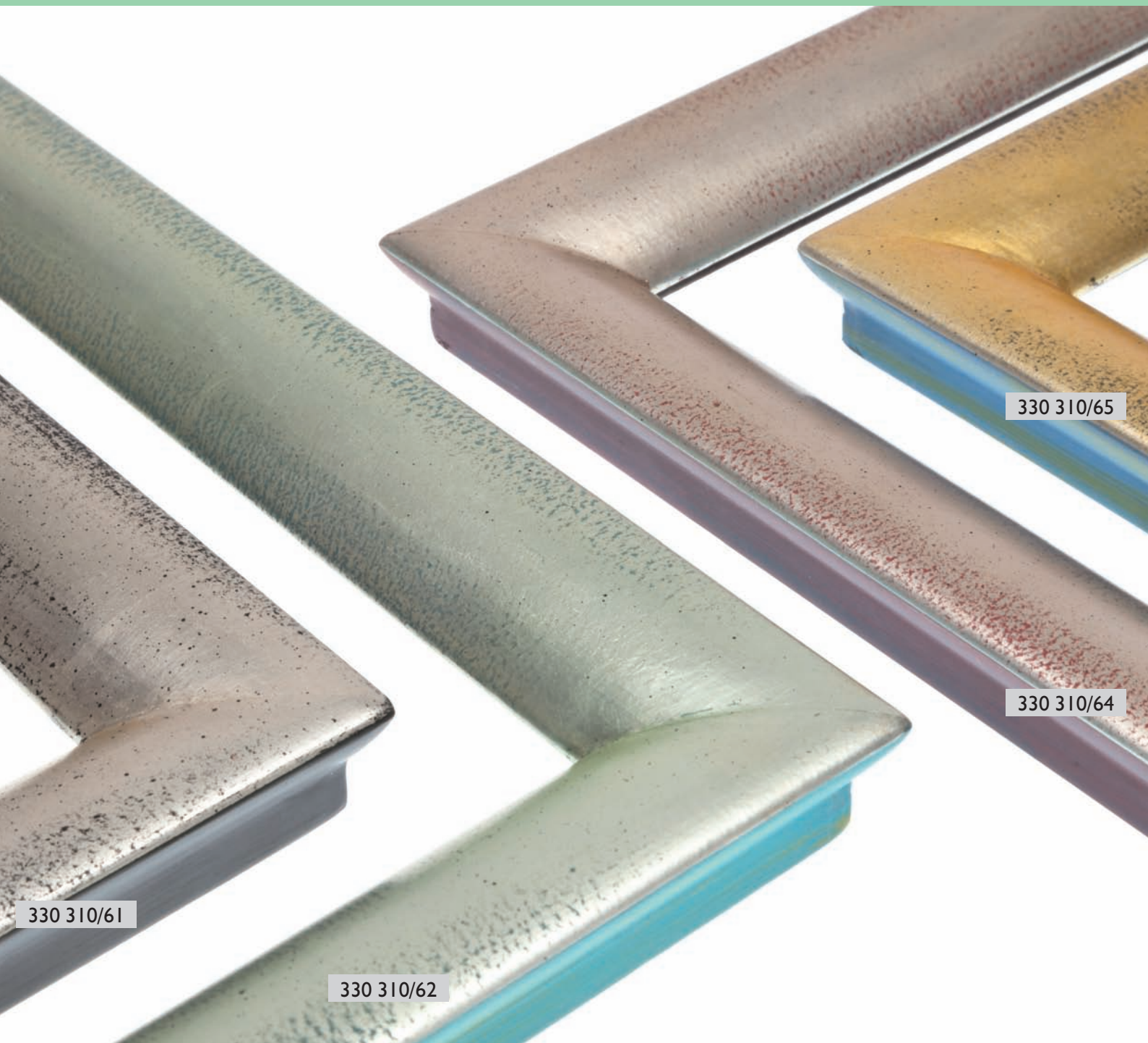

330 310/61

330 310/62

330 310/65

330 310/64

330 310

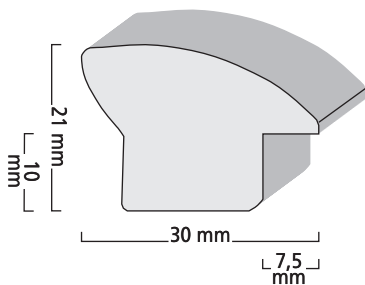

- 330 310/61 Echtsilber, schwarz
Real silver, black
- 330 310/62 Echtsilber, türkis
Real silver, turquoise
- 330 310/64 Echtsilber, lila
Real silver, lavender
- 330 310/65 Echtsilber, gold lasiert, blau
Real silver, golden lacquer, blue



330 118

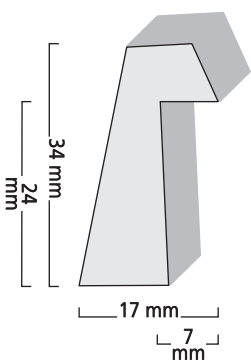

Alle Modelle incl. 1 Eckverbinder in der gewünschten Holzart (Eiche, Ahorn oder Nussbaum)- Bitte bei den Bestellungen die Holzart der Eckverbindung angeben!

Qualitätshinweis: Bitte beachten Sie, Holz ist ein Naturprodukt und kann farblich sowie in der Maserung und Struktur vom Muster abweichen.

- 330 118/7258 Eiche massiv mit Echtgoldkante (Abb. mit Eckverbinder Eiche)
Oak massive with real gold edge (Illustration with corner connector oak)
- 330 118/7450 Nussbaum massiv mit Platinkante (Abb. mit Eckverbinder Eiche)
Nut massive with platinum edge (Illustration with corner connector maple)
- 330 118/7859 Ahorn massiv mit Weißgoldkante (Abb. mit Eckverbinder Nussbaum)
Maple massive with white gold edge (Illustration with corner connector nut)



330 217/7258

330 217/7450

330 217/7859

330 217

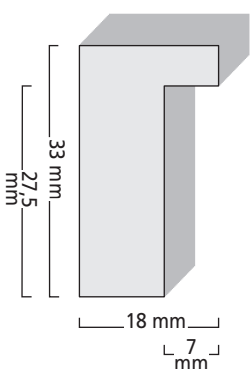

Alle Modelle incl. 2 Eckverbinder in der gewünschten Holzart (Eiche, Ahorn oder Nussbaum)- Bitte bei den Bestellungen die Holzart der Eckverbindung angeben!

Qualitätshinweis: Bitte beachten Sie, Holz ist ein Naturprodukt und kann farblich sowie in der Maserung und Struktur vom Muster abweichen.

330 217/7258 Eiche massiv mit Echtgoldkante (Abb. mit Eckverbinder Eiche)
Oak massive with real gold edge (Illustration with corner connector oak)

330 217/7450 Nussbaum massiv mit Platinkante (Abb. mit Eckverbinder Eiche)
Nut massive with platinum edge (Illustration with corner connector maple)

330 217/7859 Ahorn massiv mit Weißgoldkante (Abb. mit Eckverbinder Nussbaum)
Maple massive with white gold edge (Illustration with corner connector nut)



330 416/7888

330 416/7488

330 416/7258

330 416

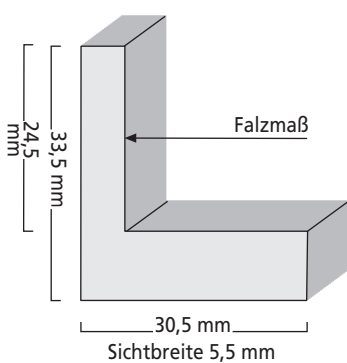

330 416/7258 Eiche massiv mit Echtgoldkante
Oak massive with real gold edge

330 416/7488 Eiche massiv mit Platinkante
Oak massive with platinum edge

330 416/7888 Eiche massiv mit Weißgoldkante
Oak massive with white gold edge

Bitte beachten: Beim Profil 416 kann kein Eckverbinder gesetzt werden.

Qualitätshinweis: Bitte beachten Sie, Holz ist ein Naturprodukt und kann farblich sowie in der Maserung und Struktur vom Muster abweichen.

RAPHAEL

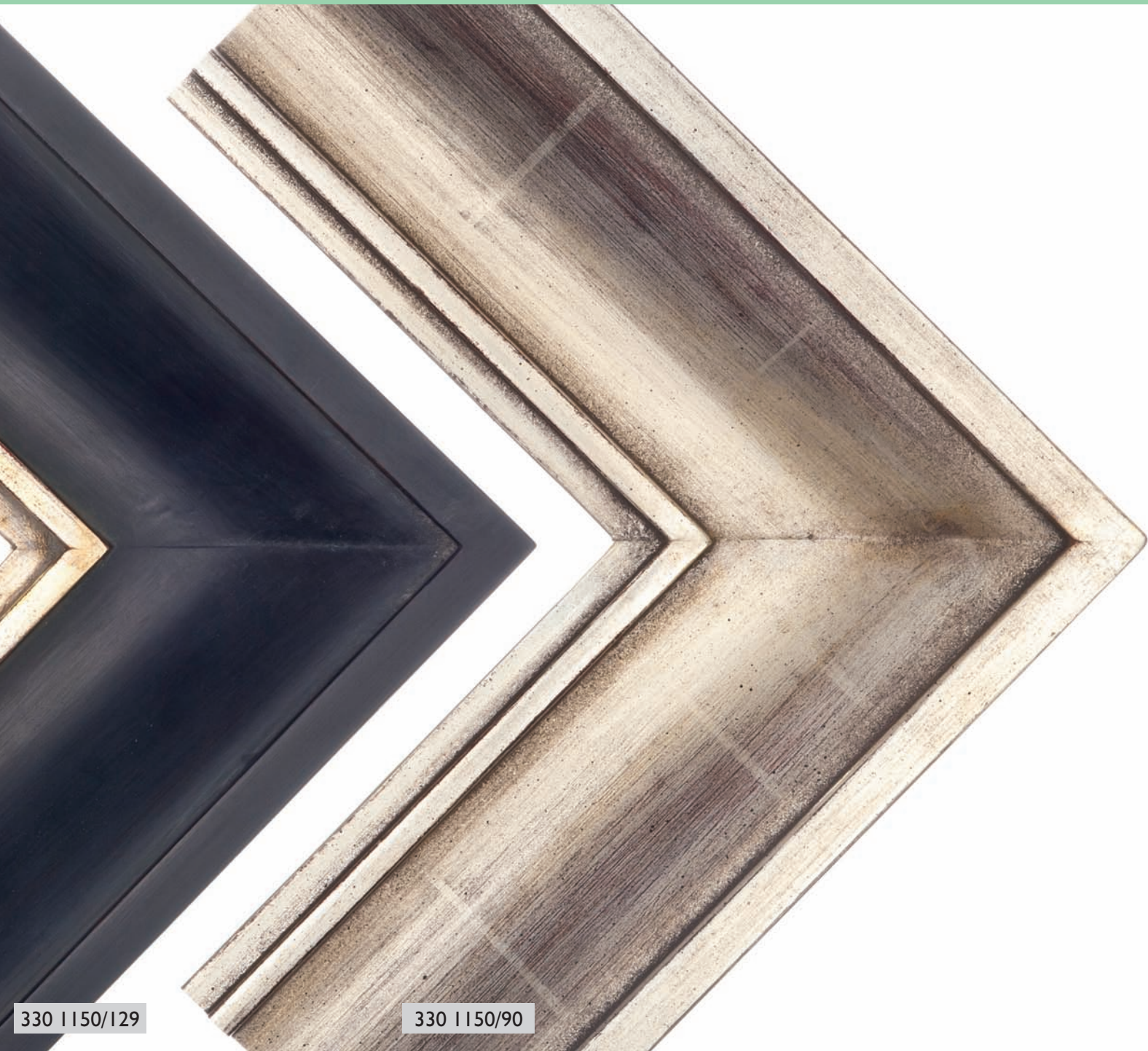

330 1150/129

330 1150/90

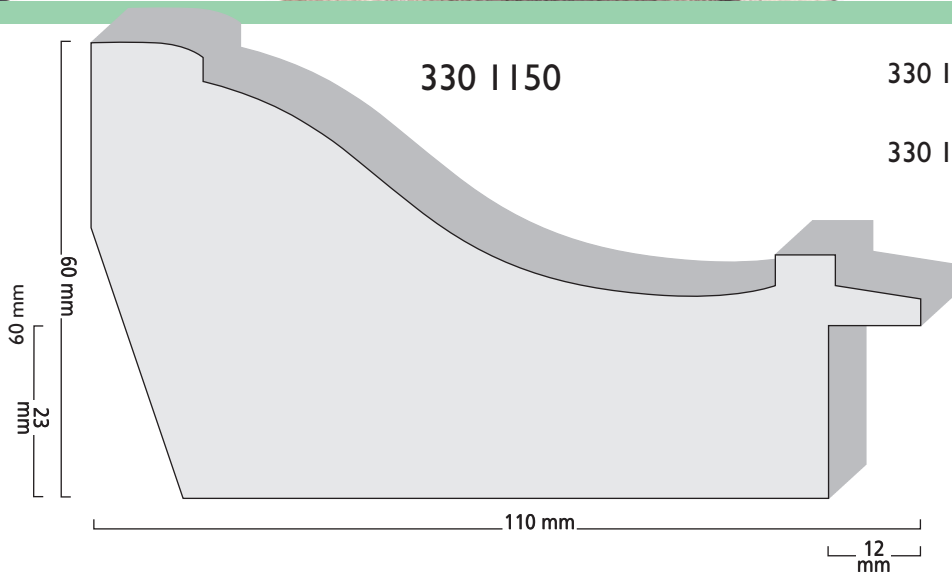

330 1150

330 1150/90 Echtsilber matt, Rücken grau
Real silver mat, back grey

330 1150/129 altbraun, Kante Echtsilber
antique brown, silver

REMBRANDT



330 750

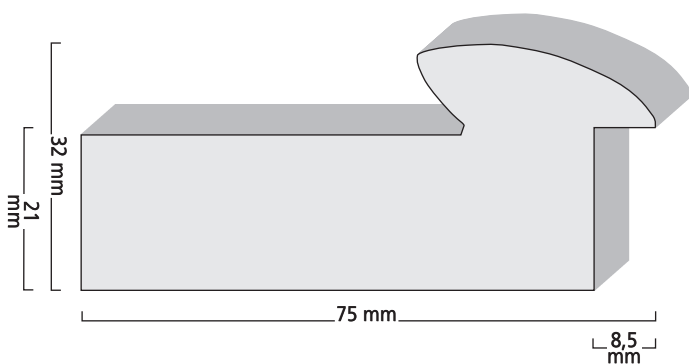

- 330 750/10 Echtgold 22 Karat, matt glänzend
Real gold 22 carat, mat bright
- 330 750/11 Echtgold 22 Karat, Platte schwarz-bunt
Real gold 22 carat, black-coloured
- 330 750/12 Weißgold, Platte braun-beige
Real white gold, brown-beige
- 330 750/13 Weißgold, Platte blau-schwarz
Real white gold, blue-black
- 330 750/14 Weißgold, Platte altbraun, Ecken graviert
Real white gold, antique brown, corners graven

330 806/106



330 806

330 806/106 Echtgold, weiß patiniert, schwarz unterlegt
Real gold, white toned, black rubbed

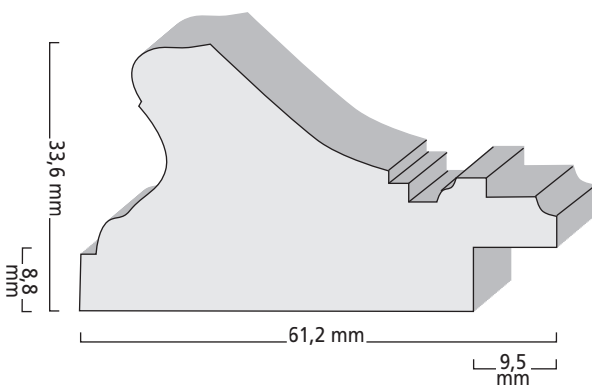

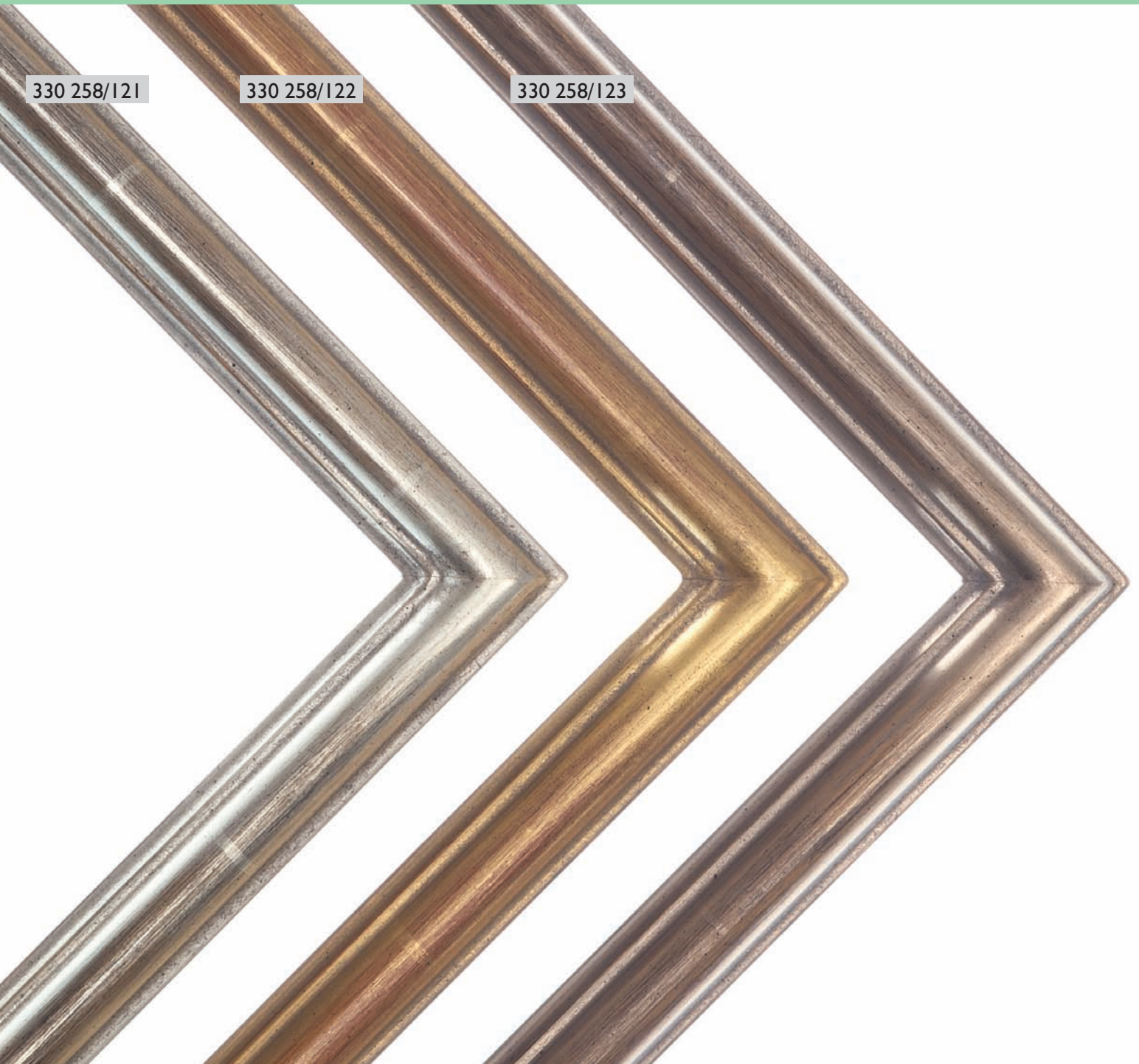

330 258

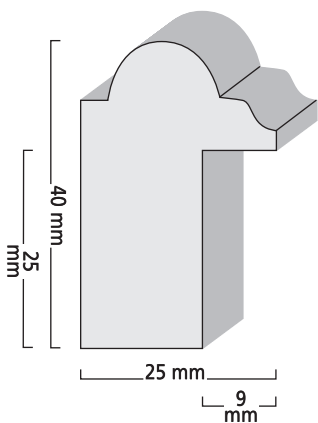

- 330 258/121 Weißgold 12 Karat, schwarz unterlegt
Real white gold 12 carat
- 330 258/122 Echtgold, 22 Karat, rot unterlegt
Real gold 22 carat
- 330 258/123 Platin, 23 Karat, braun unterlegt
Real platinum 23 carat

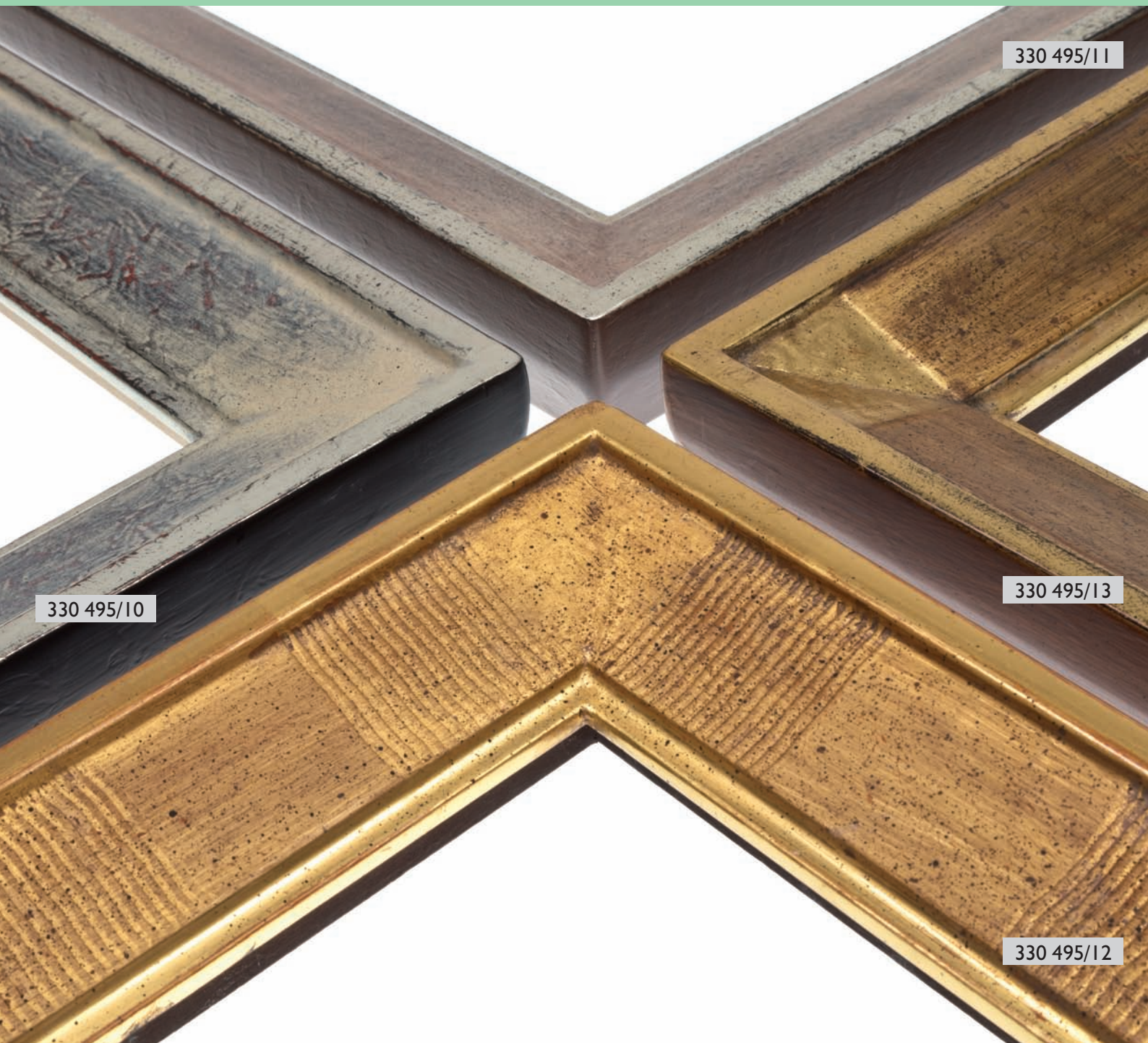

330 495/10

330 495/11

330 495/13

330 495/12

330 495

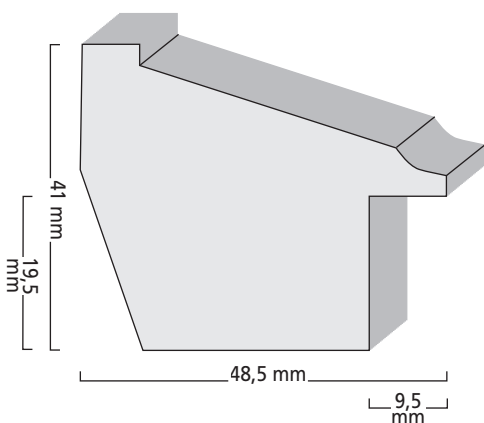

- 330 495/10 Weißgold, 12 Karat, schwarz-rot, wellig grundiert
Real white gold 12 carat, black-red, wavy gesso
- 330 495/11 Weißgold, 12 Karat, blau-schwarz, wellig grundiert
Real white gold 12 carat, blue-black, wavy gesso
- 330 495/12 Echtgold, 22 Karat, gekämmt
Real gold 22 carat, grooved ornaments
- 330 495/13 Echtgold, 22 Karat, Ecken poliert
Real gold 22 carat, corners polished

TAPIES



330 154

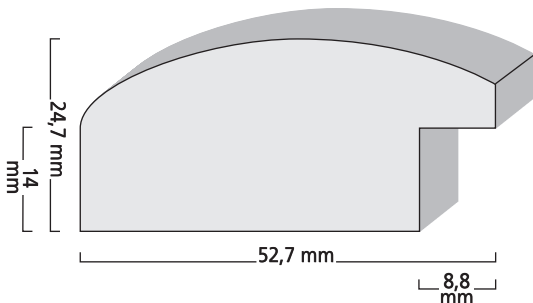

- 330 154/10 *Echtgold 22 Karat
Real gold 22 carat*
- 330 154/11 *Weißgold 12 Karat
Real white gold 12 carat*
- 330 154/12 *Louregold 23 Karat
Real louvre gold 23 carat*
- 330 154/13 *Platin 23 Karat, lila
Platinum 23 carat, lavender*
- 330 154/14 *Platin 23 Karat, blau-grün
Platinum 23 carat, blue-green*

330 790/10

330 830/1006

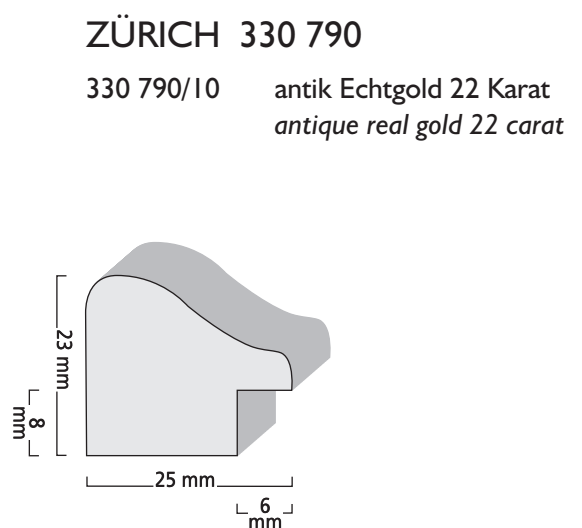
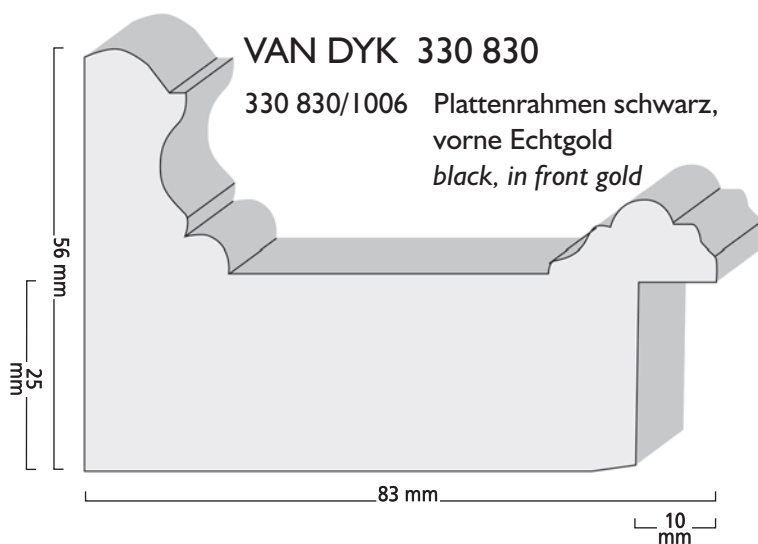

EXCLUSIVE TAFELRAHMEN

Vergolderrahmen mit überarbeiteten Ecken.



1

2



6



3



4

Erhältlich in den Formaten 13 x 18 cm 15 x 20 cm und 20 x 25 cm

- 0308/ 128 1. Kante Echtgold, Platte dunkelbraun
- 0916/ 120 2. Echtsilber, Ecken geschweift
- 0301/ 90 3. Echtsilber, Rücken braun
- 0313/ 123 4. Echtsilber mit Eckkrauten
- 0313/ 124 5. Echtgold mit Eckkrauten (ohne Abb.)
- 0308/ 122 6. Echtsilber mit Gravur

komplett mit Normalglas,
WR-RW mit Steller und Drehfedern

RADIUM

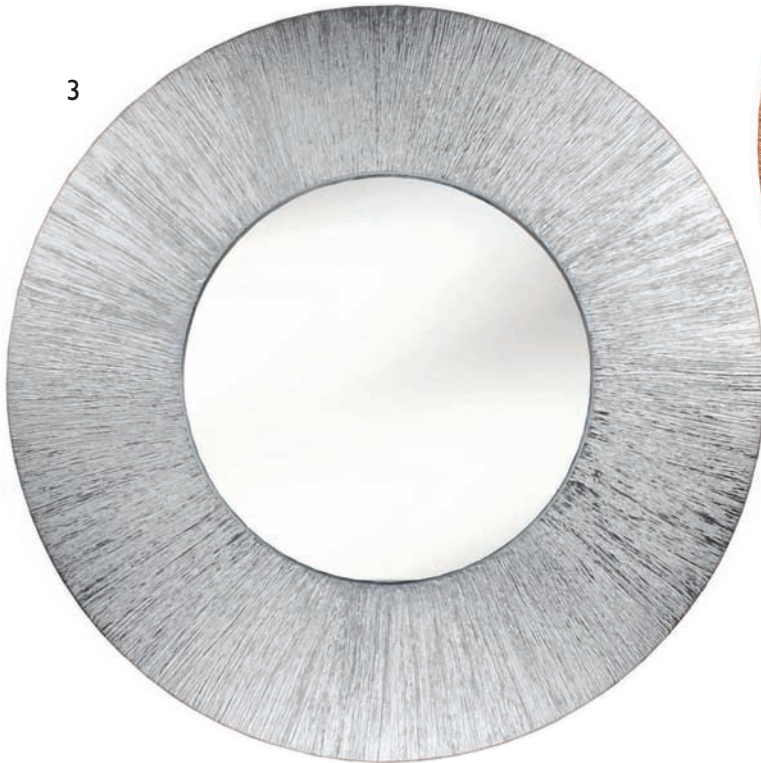

330 6500/2 gold metallisiert Ø 65 cm (Abb. 1)

330 6500/3 silber metallisiert Ø 65 cm

330 6500/4 kupfer metallisiert Ø 65 cm (Abb. 2)

330 6500/2I gold metallisiert mit Spiegel Ø 65 cm, Spiegel = Ø 35 cm

330 6500/3I silber metallisiert mit Spiegel Ø 65 cm, Spiegel = Ø 35 cm (Abb. 3)

330 6500/4I kupfer metallisiert mit Spiegel Ø 65 cm, Spiegel = Ø 35 cm

330 3000/2 gold metallisiert Ø 30 cm

330 3000/3 silber metallisiert Ø 30 cm

330 3000/4 kupfer metallisiert Ø 30 cm

Lieferkonditionen

siehe Lieferkonditionen Hauptkatalog

Abweichend zu unseren Allgemeinen Lieferkonditionen im Hauptkatalog behalten wir uns beim Versand der exklusiven Vergolderrahmen vor, diese gegen Tansportschäden zu versichern.

Diese Versicherungspauschale beträgt pro Paket 10,-€

Weiterhin behalten wir uns vor, Vergolderrahmen ab einem Format von 100 x 120 cm mit einer Sonder- bzw. Spezialverpackung zu versenden.

Dieser Verpackungskostenanteil wird je nach Aufwand verrechnet.

Lieferzeit

Die Produktionszeit beträgt ca. 3 Wochen ab Auftragseingang.

Sie erhalten nach Auftragseingang eine Auftragsbestätigung, bitte prüfen Sie alle Angaben auf Ihre Richtigkeit, sollten Sie Abweichungen feststellen, teilen Sie uns diese umgehend mit, ansonsten sind die angegebenen Daten verbindlich.

Beratungsmuster

Gerne liefern wir Ihnen Beratungswinkel im Format 30 x 30 cm.

Nur das Profil Neu-Berlin 412 ist als 30 cm Beratungsstück erhältlich.

Welche Modelle als Muster erhältlich sind entnehmen Sie bitte dem beigelegten Preisblatt.

Sonderausführungen

Wir fertigen Ihren individuellen Vergolderrahmen auf Anfrage.

Rufen Sie uns an: +49/(0)8505/940-0

Hinweis

Die auf den Fotos abgebildeten Leisten sind nicht maßstabsgetreu.

Allgemeine Liefer- und Zahlungsbedingungen

der Firma SPAGL GmbH, Leisten und Rahmen für Bilder, Spagl-Straße 2, 94116 Hutthurm
für Gewerbebetriebe sowie Kaufleute

§ 1 Allgemeines – Geltungsbereiche und Vertragspartner

1. Diese Allgemeinen Geschäftsbedingungen (AGB) gelten gegenüber Unternehmen (§ 14 BGB), juristischen Person des öffentlichen Rechts oder öffentlich rechtlichen Sondervermögen.
2. Die AGB sind Bestandteil aller Angebote und Verträge über Lieferungen und Leistungen des Verkäufers in laufender sowie künftiger Geschäftsverbindung und gelten ausschließlich für alle Vertragsabschlüsse, einschließlich erbrachter Beratungsleistungen - der Firma SPAGL GmbH. (Im folgenden „Verkäufer“ genannt) soweit nichts anderes ausdrücklich schriftlich vereinbart wurde. Spätestens mit der Entgegennahme der Ware oder Leistung gelten diese Bedingungen als angenommen. Die AGB gelten auch für Beratungsleistungen, die nicht Gegenstand eines selbstständigen Beratungsvertrages sind.
3. Eigene AGB des Käufers gelten nicht, auch wenn der Verkäufer diesen nicht ausdrücklich widersprochen hat. Erfüllungshandlungen des Verkäufers stellen keine Genehmigung der AGB des Käufers dar, sondern bedürfen einer schriftlichen Bestätigung.

§ 2 Datenschutz

1. Sämtliche vom Käufer mitgeteilten personenbezogenen Daten, welche für die Erfüllung des Vertragsverhältnisses erforderlich sind (insbesondere Anrede, Name, Anschrift, E-Mail-Adresse, Telefon/Telefaxnummer, Bankverbindung sowie ggf. sonstige Kommunikationsdaten), werden vom Verkäufer ausschließlich gemäß den Bestimmungen des deutschen Datenschutzrechts (BDSG) erhoben, verarbeitet und gespeichert.
2. Die personenbezogenen Daten des Käufers, die für die Begründung, inhaltliche Ausgestaltung oder Änderung des Vertragsverhältnisses vonnöten sind, werden – etwa zur Zustellung von Waren an die vom Verkäufer angegebene Adresse – ausschließlich zur Abwicklung der abgeschlossenen Verträge erhoben sowie verwendet und dürfen zur weiteren Pflege der Kundenbeziehung herangezogen werden, sofern der Käufer nicht widerspricht.
3. Erhoben und verwendet werden überdies solche personenbezogenen Daten des Käufers, welche erforderlich sind, um die Annahme der Angebote durch den Verkäufer zu ermöglichen und abzurechnen.

§ 3 Angebote – Vertragsabschluss – Muster

1. Sämtliche Angebote des Verkäufers sind freibleibend.
2. Der Verkäufer kann binnen einer Frist von zwei Wochen das Angebot des Käufers annehmen. Mündliche Abreden zu dem Angebot bedürfen der unverzüglich schriftlichen Bestätigung des Verkäufers.
3. Aufträge gelten zudem als angenommen, wenn sie durch den Verkäufer entweder schriftlich bestätigt oder unverzüglich nach Auftragsingang oder spätestens mit dem vereinbarten Liefertermin ausgeführt werden. Die Rechnung gilt dann als Auftragsbestätigung.
4. Muster sind immer unverbindlich. Geringfügige, materialbedingte Abweichungen von der Bestellung zugrundeliegenden Abbildungen oder Beschreibungen in Katalogen, Mustern und Schaustücken, insbesondere Farb- oder Maserungsabweichung bleiben vorbehalten. Derartige materialbedingte Abweichungen sowie warentypische Eigenschaften werden Vertragsgegenstand und hindern den Vertragsabschluss nicht.

§ 4 Preise

1. Alle angeführten Preise sind Euro-Preise. Die Preise sind Netto-Preise und sind zuzüglich Steuern und Abgaben zu verstehen.
2. Die Auftragsannahme durch den Verkäufer erfolgt auf Basis der zurzeit der Bestellung aktuellen und gültigen Preise.
3. In den Preisen sind Verpackung, Fracht, Zoll, Einfuhr, Versicherung und Nebenabgaben nicht enthalten.
4. Preiserhöhungen gegenüber dem ursprünglichen Angebot werden dem Käufer unverzüglich mitgeteilt. Soweit der Kunde einer Preiserhöhung widerspricht, kann der Verkäufer wahlweise vom Vertrag zurücktreten oder zu dem ursprünglich vereinbarten Preis liefern.
5. Der Verkäufer ist berechtigt die Lieferung zurück zu halten, sofern noch überfällige offene Forderungen aus vorherigen Lieferungen/Leistungen gegenüber dem Käufer bestehen.

§ 5 Lieferung und Gefahrübergang

1. Lieferfristen sind in der Auftragsbestätigung oder durch eine schriftliche Mitteilung des Verkäufers gesondert zu vereinbaren und erfolgen an die angegebene Lieferadresse.
2. Teillieferungen sind in zumutbarem Umfang zulässig und von dem Käufer abzunehmen.
3. Der Verkäufer haftet nicht für die Unmöglichkeit der Lieferung oder Lieferverzögerungen, soweit diese durch höhere Gewalt oder sonstige zum Zeitpunkt des Vertragsabschlusses nicht vorhersehbare Ereignisse verursacht worden sind, welcher der Verkäufer nicht zu vertreten hat (z.B. Krieg, Mobilmachung, Naturereignisse, Streik, Feuer, Diebstahl, technische Betriebsstörungen, Rohstoffknappheit, unvorhersehbare behördliche Ein- und Ausfuhrbeschränkungen, behördliche Anordnungen oder Störung der Verkehrswege etc.).
4. Sofern solche Ereignisse dem Verkäufer die Lieferung oder Leistung wesentlich erschweren, die Lieferverzögerung jedoch von vorübergehender Dauer ist, verlängert sich die vereinbarte Liefer- oder Leistungsfrist um den entsprechenden Zeitraum zuzüglich einer angemessenen Anlauffrist. Beginn und Ende einer derartigen Behinderung teilt der Verkäufer dem Käufer unverzüglich mit.
5. Die Unmöglichkeit der Lieferung oder Leistung insbesondere aus Gründen der höheren Gewalt (Ziffer 3) berechtigen den Käufer zum Rücktritt vom Vertrag. Bei Verzug durch Lieferverzögerungen ist der Käufer – nach Setzung einer zumindest vierwöchigen Nachfrist – berechtigt, vom Vertrag zurückzutreten. Handelt es sich um eine teilbare Lieferung oder Leistung, ist der Käufer lediglich zu einem Teilrücktritt berechtigt.
6. Der Verkäufer haftet hinsichtlich der Liefer- und Leistungsverzögerungen nur für eigenes Verschulden und das seiner Erfüllungsgehilfen, nicht jedoch für das seiner Vorlieferanten. Auf Verlangen ist der Verkäufer verpflichtet, ihm eventuell zustehende Ansprüche gegen seine Vorlieferanten an den Käufer abzutreten.
7. Ab Übergabe der Lieferung an den vereinbarten Lieferort trägt der Käufer die Gefahr des Untergangs bzw. der Verschlechterung des Kaufgegenstandes.

§ 6 Zahlungsbedingungen, Aufrechnung

1. Die Zahlung der Lieferung oder Leistung hat 14 Tage ab Rechnungsdatum ohne Abzug zu erfolgen. Sondervereinbarungen können hiervon abweisen und bedürfen zu ihrer Gültigkeit der Schriftform.
2. Im Falle eines Zahlungsverzuges werden für die Zeit vom Fälligkeitstag bis zum Zahlungseingang die gesetzlichen Verzugszinsen in Höhe von 5 Prozentpunkten über den jeweils aktuell geltenden Basiszinssatz berechnet (§ 288 BGB). Der Nachweis eines höheren Schadens bleibt dem Verkäufer vorbehalten.
3. Zahlungen des Käufers erfolgen zunächst auf offene Forderungen des Verkäufers und erst nach deren Befriedigung auf die noch unter einem Eigentumsvorbehalt gelieferten Waren.
4. Dem Käufer steht ein Aufrechnungsrecht nach § 388 ff. BGB nur dann zu, wenn die Gegenforderung rechtskräftig festgestellt oder unbestritten ist. Zur Ausübung eines Zurückbehaltungsrechts ist der Käufer nur berechtigt, sofern sein fälliger Gegenanspruch auf demselben Vertragsverhältnis beruht.
5. Bei Nichterfüllung von Zahlungsververeinbarungen kann der Verkäufer nach Gewährung einer angemessenen Nachfrist vom Vertrag zurücktreten.
6. Der Rechnungsversand erfolgt per E-Mail an den Käufer. Beim Rechnungsversand per Post kann der Verkäufer eine entsprechende Kostenpauschale in Rechnung stellen.

§ 7 Eigentumsvorbehalt

1. Alle Kaufgegenstände bleiben bis zur völligen Bezahlung des Kaufpreises und aller anderen dem Verkäufer aus der Geschäftsverbindung zustehenden fälligen Forderungen sein Eigentum.
2. Der Käufer ist berechtigt den Kaufgegenstand im üblichen ordnungsgemäßen Geschäftsgang weiterzuveräußern. Der Käufer tritt dem Verkäufer – bereits zum Zeitpunkt des Kaufvertragsabschlusses mit seinem Abnehmer – sämtliche Forderungen in Höhe des Wertes der jeweils verkauften Vorbehaltsware ab. Der Käufer ist trotz dieser Abtretung zur Einziehung der Forderung aus der Weiterveräußerung berechtigt.
3. Wird die gelieferte Kaufsache mit einer beweglichen Sache derart verbunden, dass sie wesentlicher Bestandteil einer anderen Sache wird, die als Hauptsache anzusehen ist, so erwirbt der Verkäufer das anteilige Miteigentum im Umfang des Wertes der Kaufsache.

§ 8 Beschaffenheit – Mängelrüge – Gewährleistung

1. Holz ist ein Naturprodukt. Seine naturgegebenen Eigenschaften, Unterschiede und Merkmale sind stets zu beachten. Insbesondere sind die biologischen, physikalischen und chemischen Eigenschaften beim Kauf, der Verarbeitung und Verwendung zu berücksichtigen. Die Bandbreite natürlicher Farb-, Struktur- und sonstiger Unterschiede innerhalb einer Holzart gehört zu den Eigenschaften des Naturproduktes „Holz“ und stellt keinen Gewährleistungs- oder Haftungsgrund dar.
2. Der Käufer hat die Lieferung unverzüglich nach Eintreffen auf Menge, vertragsgemäße Beschaffenheit und ggf. auf weitergehende zugesicherte Eigenschaften zu untersuchen. Mängel sind unverzüglich spätestens innerhalb von 5 Kalendertagen nach Eingang schriftlich (Telefax, Brief oder per E-Mail) an den Verkäufer zu rügen. Bei beiderseitigen Handelsgeschäften unter Kaufleuten bleiben die Pflichten aus § 377 HGB unberührt.
3. Stellt der Käufer Mängel an der Kaufsache fest, darf er darüber nicht verfügen. Die Kaufsache darf nicht geteilt, weiterverkauft bzw. verarbeitet werden, bis eine Einigung über die Abwicklung erlangt wird, oder eine Beweissicherung durch einen öffentlich bestellten und vereidigten Sachverständigen erfolgt ist.
4. Ist die gelieferte Ware bzw. erbrachte Leistung mangelhaft, gelten vorbehaltlich des § 9 die gesetzlichen Gewährleistungsvorschriften.
5. Eine Be- oder Verarbeitung sowie eine Entfernung vom Lagerort der gelieferten Ware führen zum Ausschluss jeglicher Gewährleistung.
6. Mehr- oder Minderlieferungen bis zu 15 % der bestellten Menge können nicht beanstandet werden. Berechnet wird die gelieferte Menge.
7. Vor einer etwaigen Rücksendung der Ware ist die Zustimmung des Verkäufers einzuholen. Für nicht genehmigte Rücksendungen – insbesondere von Rahmen mit Glas – übernimmt der Verkäufer keine Haftung, wegen Bruchs- und anderer Schäden. Im Falle einer erforderlichen Rücksendung zur Abstimmung der Sonderoberfläche des Rahmens, ist das Bild extra zu verpacken.

§ 10 Versand – Transportschäden, Verpackung

1. Besondere Versandarten müssen vom Käufer schriftlich mitgeteilt werden. Die Kosten hierfür werden dem Käufer in Rechnung gestellt, sofern keine anderen schriftlichen Vereinbarungen getroffen wurden.
2. Die Anlieferung von Bildern und Kunstobjekten durch den Käufer erfolgt stets auf Gefahr des Absenders der Objekte.
3. Der Empfänger der Ware ist verpflichtet, im Beisein des Zustellers (Fahrer der Spedition, Paketdienst etc.), die Sendung auf äußerliche Unversehrtheit zu prüfen und erst dann den Empfang der Sendung zu quittieren.
3. Nach Unterzeichnung der Empfangsquittung ist eine Reklamation wegen Transportschäden nicht mehr möglich.
4. Die Wahl des Versandweges und der Versandart erfolgt durch den Verkäufer nach den besten wirtschaftlichen Verhältnissen.
5. Die Verpackung erfolgt nach fachmännischer Erfahrung und im Verhältnis zum Warenwert. Die Art der Verpackung und des Verpackungsmaterials obliegt dem Verkäufer. Die Kosten für die Verpackung trägt der Käufer. Verpackungsmaterial kann nicht an den Verkäufer zurückgegeben werden. Ausgenommen hiervon sind Mehrwegverpackungen (Frame-Factory-Boxen/-Kartonagen).

§ 11 Haftung

1. Der Verkäufer haftet nach den gesetzlichen Bestimmungen – für die schuldhaft Verletzung des Lebens, des Körpers oder der Gesundheit und – für vorsätzlich oder grob fahrlässig verursachte sonstige Schäden, auch wenn die Pflichtverletzung auf entsprechend schuldhaftem Verhalten eines gesetzlichen Vertreters oder eines Erfüllungsgehilfen beruht.
2. Der Verkäufer haftet ferner – bei leicht fahrlässiger Verletzung wesentlicher Vertragspflichten, auch durch seine gesetzliche Vertreter oder Erfüllungsgehilfen. Wesentliche Vertragspflichten sind solche, deren Erfüllung die ordnungsgemäße Durchführung des Vertrags überhaupt erst ermöglicht, deren Verletzung die Erreichung des Vertragszwecks gefährdet und auf deren Einhaltung der Käufer vertrauen dürfen. Eine Haftung insoweit ist auf den nach Art des Produkts vorhersehbaren, vertragstypischen Schaden begrenzt.
3. Der Verkäufer haftet schließlich – bei arglistig verschwiegenen Mängeln und übernommener Garantie für die Beschaffenheit der Ware sowie – bei Ansprüchen aus dem Produkthaftungsgesetz
4. Im Übrigen ist die Haftung des Verkäufers ausgeschlossen.

§ 12 Verjährungsfristen

1. Die Verjährungsfrist für Gewährleistungsansprüche beträgt 12 Monate ab Gefahrübergang.
2. Dies gilt nicht, soweit das Gesetz für ein Bauwerk längere Fristen vorsieht, die Kaufsache üblicherweise für ein Bauwerk verwendet wird und den Mangel verursacht hat oder für die längere Verjährungsfrist bei einem Rückgriffsanspruch nach § 479 Abs. 1 BGB.

§ 13 Erfüllungsort – Gerichtsstand – Recht

1. Erfüllungsort und Gerichtsstand für Lieferungen und Zahlungen sowie sämtliche zwischen den Vertragsparteien sich ergebenden Streitigkeiten, ist, soweit der Käufer Kaufmann, juristische Person des öffentlichen Rechts oder öffentlich-rechtliches Sondervermögen ist, der gesellschaftsrechtliche Hauptsitz des Verkäufers.
2. Auf dieses Vertragsverhältnis findet ausschließlich das geltende Recht in der Bundesrepublik Deutschland Anwendung. Die Anwendbarkeit des Übereinkommens der Vereinten Nationen über Verträge über den internationalen Warenkauf (UN-Kaufrecht) ist ausgeschlossen.

§ 14 Schriftformgebot; Schlussbestimmungen

1. Alle weiteren Vereinbarungen die zwischen dem Verkäufer und Käufer abgeschlossen werden bedürfen grundsätzlich der Schriftform.
2. Sollte eine oder mehrere dieser Bedingungen gegen ein gesetzliches Verbot verstoßen oder rechtsunwirksam sein, so wird dadurch die Wirksamkeit der übrigen Bestimmungen nicht berührt. Anstelle der ungültigen Bestimmung und bei Vorliegen einer Regelungslücke soll das als vereinbart gelten, was unter Berücksichtigung der übrigen Geschäftsbedingungen dem wirtschaftlichen Interesse und dem mutmaßlichen Willen der Vertragsschließenden am ehesten entsprochen hätte.

(Stand: April 2016/sf)



VERGOLDERRAHMEN

www.spagl.de

SPAGL GmbH
Rahmen und Leisten für Bilder
Spagl-Str. 2
94116 Hutthurm
Tel. +49 8505 940-0
Fax +49 8505 940-230

E-Mail: info@spagl.de
b2b: www.spagl-fachhandel.de

Kostenloses Bestellfax: 0800 0267637